

BAB IV HASIL DAN PEMBAHASAN

4.1 Fitri Store

4.1.1 Sejarah

Fitri Store adalah toko yang menjual baju dan buku muslim. Berawal dari usaha konveksi bernama Ting Tong Jahit yang telah 10 tahun berkarya menciptakan produk muslim hingga kini mengeluarkan merk sendiri. Fitri Store beralamat di Jl. Sekip Dalam, RT 10, Kelurahan Berok, Kecamatan Koba, Kabupaten Bangka Tengah, Provinsi Bangka Belitung.

Fitri Store didirikan oleh Ibu Dahlia Pitriyani pada tahun 2019 yang sampai saat ini telah melayani pelanggan selama 3 tahun. Namun nama sebelumnya adalah Fitri Bookstore karena produk pertama yang dijual adalah buku – buku spiritual saja Fitri Store merupakan toko yang menawarkan baju dan buku.

Pada akhir tahun 2019 pemilik mengembangkan usahanya dengan menambah jenis produk yang dijual yaitu pakaian muslim anak – anak, sehingga nama Fitri Bookstore berubah menjadi Fitri Store.

Produk baju muslim pada Fitri Store di – *design* sendiri juga diproduksi sendiri sehingga *merk* dan modelnya berbeda dari yang lain.

Nama Fitri Store sendiri diambil dari nama pendiri Pitriyani lalu diubah menjadi Fitri dan Toko menjadi *Store*, logo Fitri Store merupakan nama toko itu sendiri yang dirancang dengan huruf berwarna hitam kotak putih dengan huruf *capital* lalu dikasih dengan garis berbentuk kotak emas lalu *background* logo berwarna hitam.



Gambar 4. 1 Logo Fitri Store



Gambar 4. 2 Fitri Store

4.1.2 Visi

Visi dari Fitri Store adalah menciptakan produk muslim berkualitas yang menguasai pangsa pasar nasional, serta sebagai salah satu media dakwah islami.

4.1.3 Misi

Beberapa misi dari Fitri Store yaitu:

1. Menciptakan produk inovasi, ter-update, dan menjadi icon mode internasional.
2. Produk yang dikeluarkan bernilai dakwah, artinya menjadi wasilah sahabat hijrah.
3. Teguh menjaga Amanah.
4. Menjaga kepuasan pelanggan.

4.1.4 Struktur Organisasi

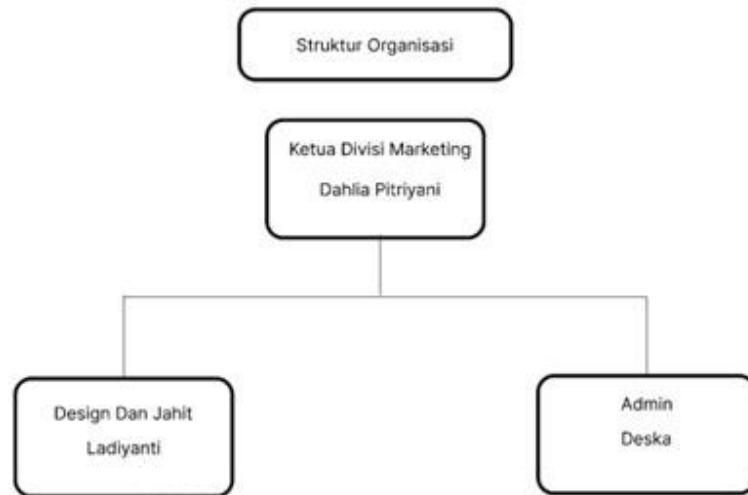

Gambar 4. 3 Struktur Organisasi

4.1.5 Wewenang

Dari struktur organisasi dapat dijelaskan wewenang dan tanggung jawab anggota organisasi sebagai berikut:

1. **Ketua Divisi Marketing**

Ketua Divisi Marketing bertanggung jawab sebagai mengatur semua strategi pemasaran, menciptakan ide pemasaran, dan mengevaluasi.

2. **Design dan Jahit**

Design dan Jahit bertanggung jawab sebagai membuat design baju muslim dan menjahit baju yang sudah di design.

3. **Admin**

Tugas dari *Admin* adalah melayani pelanggan, mencatat penjualan, merapikan data penjualan, dan pengiriman barang.

4.2 Analisa Sistem Berjalan

Analisa masalah sistem yang berjalan dilakukan dengan cara menganalisa dan mengevaluasi untuk menemukan masalah yang terjadi.

Sistem berjalan di Fitri Store masih bersifat manual, proses dari pemasukan data secara manual yang dilakukan dengan menulis dan terkadang keliru. Pemesanan masih dilakukan secara bertatap muka langsung dengan penjual dan pelanggan, sehingga susah untuk menjadi penjualan yang efektif.

4.2.1 Analisa Masalah Sistem Berjalan

Analisa sistem berjalan pada Fitri Store terdapat 2 proses aktivitas yang dilakukan, yaitu:

1. *Activity Diagram* Pembelian Produk

Pelanggan datang ke Fitri Store kemudian pelanggan memesan produk, lalu *admin* menerima pesanan dan mempacking produk setelah itu memberikan produk yang dipesan ke pelanggan, Pelanggan memberi uang pembelian lalu *admin* menerima uang transaksi. Proses aktivitas dapat dilihat pada Gambar 4. 4.

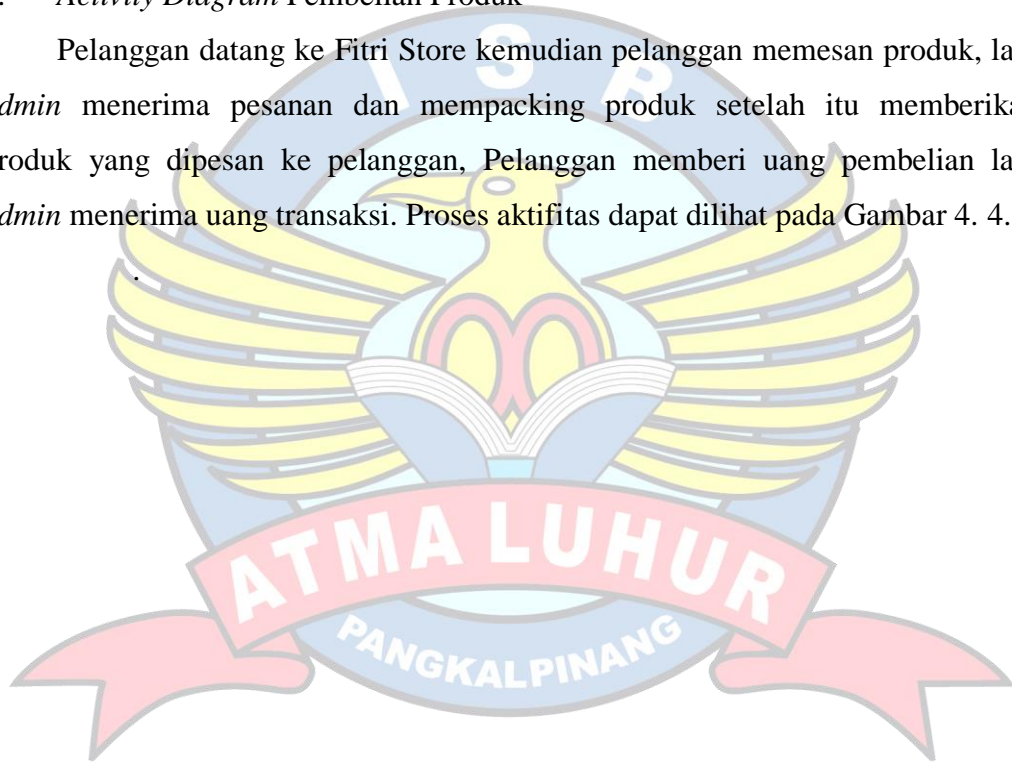

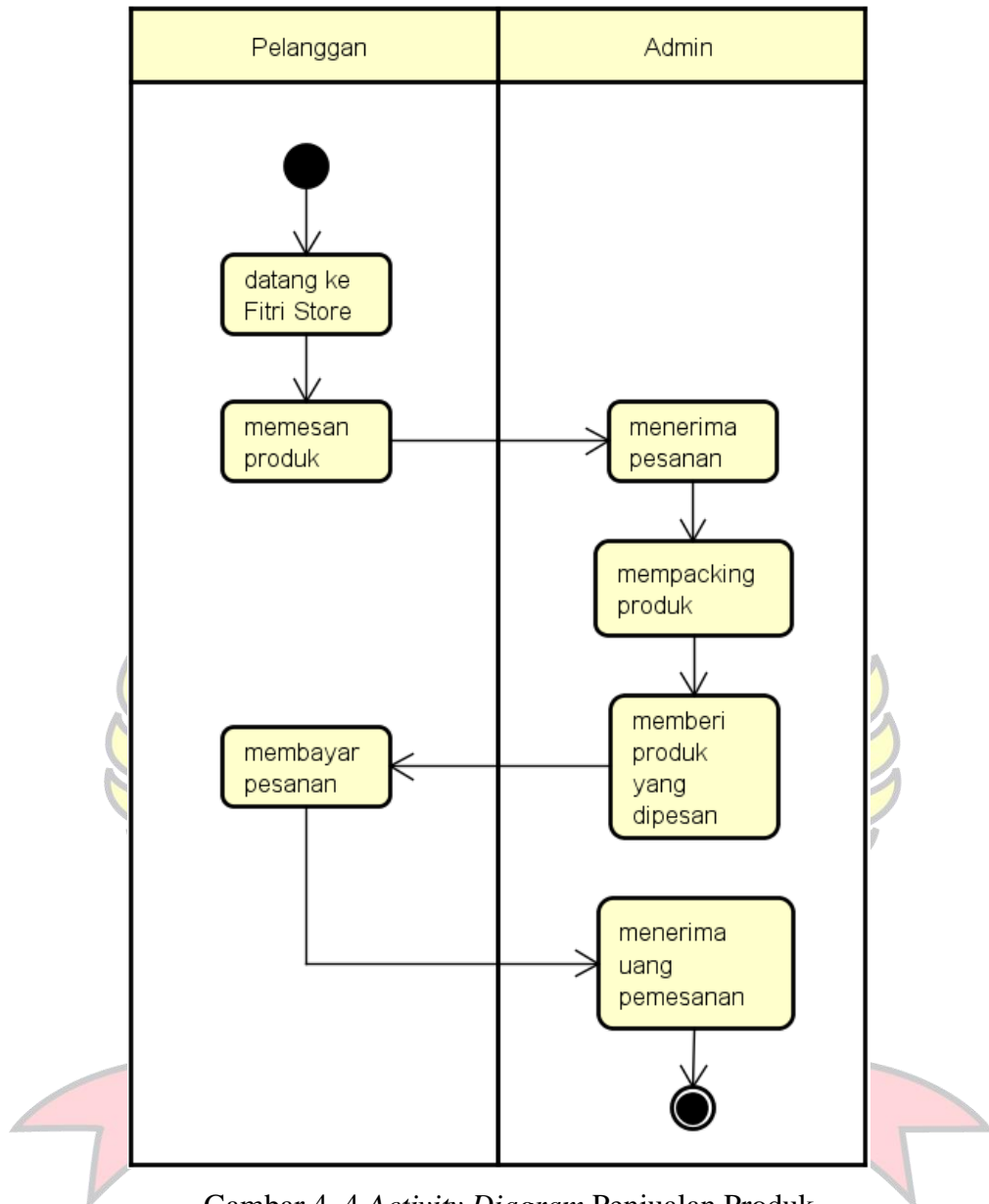

Gambar 4. 4 Activity Diagram Penjualan Produk

2. *Activity Diagram Admin*

Admin menerima pemesanan dari pelanggan, *admin* menghitung stok barang yang masuk dan terjual dengan menulis semua data tersebut, kemudian mengemas barang. Proses aktifitas dapat dilihat pada Gambar 4. 5.

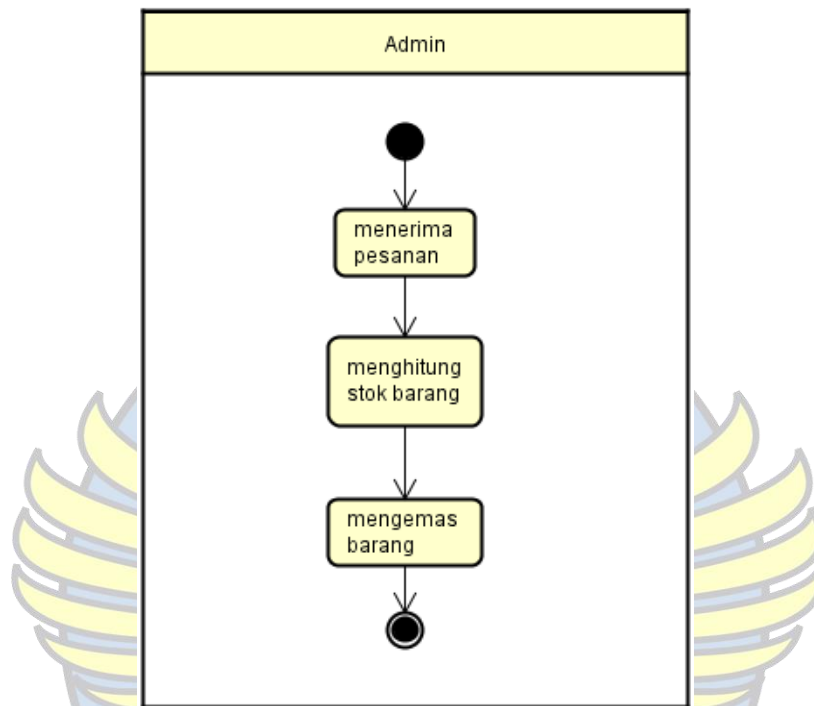

Gambar 4. 5 *Activity Diagram Admin*

3. *Activity Diagram Pembuatan Laporan Penjualan*

Admin mencatat laporan penjualan lalu memberi laporan penjualan ke pemilik toko, selanjutnya pemilik toko menerima laporan tersebut. Proses dapat dilihat pada gambar 4. 6.

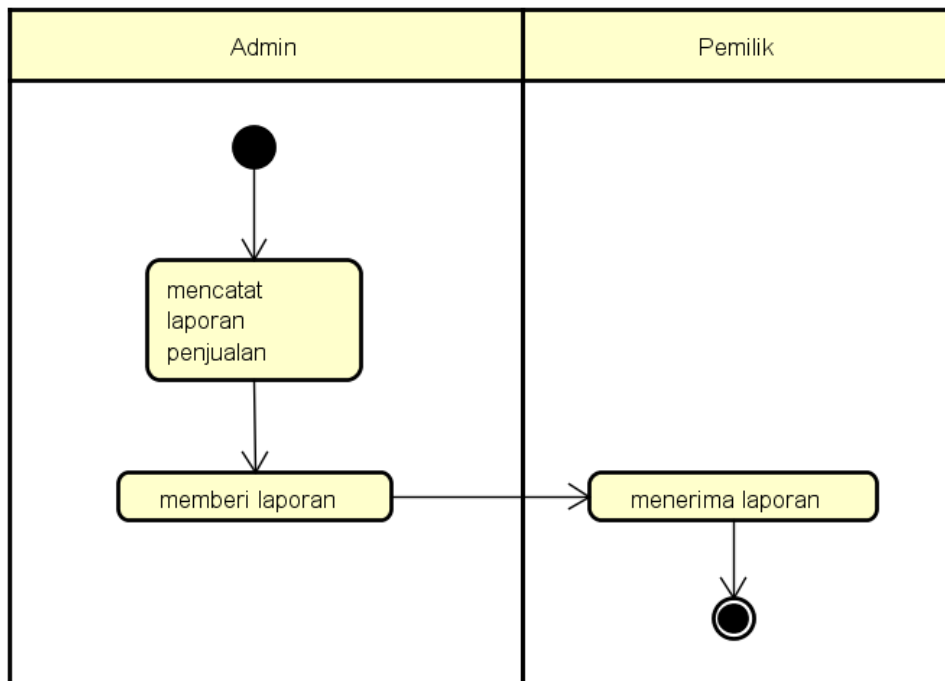

Gambar 4. 6 *Activity Diagram* Pembuatan Laporan Penjualan

4.3 Analisa Hasil Solusi

Berdasarkan analisa masalah dan analisa sistem berjalan, penulis memberikan solusi dari masalah yang dibahas dengan membuat aplikasi pada Fitri Store.

Pada aplikasi ini pelanggan dapat langsung memilih barang, melihat harga, melihat deskripsi barang dan jumlah stok barang. Barang yang dipesan oleh pelanggan juga bisa dibatalkan melalui aplikasi. Sedangkan pemesanan barang tanpa harus menghubungi *admin*, transaksi dilakukan secara langsung di aplikasi dan nomor rekening yang sudah tertera pada aplikasi.

4.4 Analisa Kebutuhan

Kebutuhan fungsional berisikan tentang informasi – informasi yang harus ada dan dihasilkan oleh sistem sesuai dengan prosedur.

1. Analisa Kebutuhan Fungsional Pelanggan

Tabel 4. 1 Kebutuhan Fungsional Pelanggan

Kebutuhan	Detail Kebutuhan	Deskripsi
<i>Login</i>	Pelanggan memasukkan <i>username</i> dan <i>password</i> lalu menekan tombol <i>login</i>	Pelanggan melakukan <i>login</i>
Daftar Akun	Pelanggan memasukkan nomor <i>handphone</i> , nama, tanggal lahir, <i>gender</i> . Alamat, <i>email</i> (optional), <i>password</i> dan upload foto.	Pelanggan mendaftar akun baru
Belanja	Pelanggan memilih dan menekan <i>card view</i> produk lalu pelanggan menekan tombol tambah ke keranjang	Pelanggan memilih produk, membuka <i>detail</i> produk dan memasukkan produk ke keranjang
Keranjang	Pelanggan memilih produk untuk dipesan, pelanggan menekan upload foto bukti <i>transfer</i> lalu menekan tombol pesan sekarang	Pelanggan memilih produk di keranjang untuk dipesan dan meng – <i>upload</i> foto bukti <i>transfer</i>
Pemesanan	Pelanggan melihat riwayat pemesanan dan <i>status</i> pemesanan, pelanggan juga memberi ulasan dan <i>rating</i> pada produk yang sudah dipesan	Pelanggan melihat riwayat pemesanan, <i>status</i> dan memberi <i>review</i>
Profil Toko	Pelanggan menekan tombol profil toko dan dapat melihat profil toko	Pelanggan melihat profil toko
Ubah Profil	Pelanggan mengubah nomor <i>handphone</i> , nama, tanggal lahir, <i>gender</i> , alamat, <i>email</i> , <i>password</i> dan foto lalu menekan tombol ubah	Pelanggan mengubah profil akun

	profil	
<i>Logout</i>	Pelanggan menekan tombol <i>logout</i>	Pelanggan melakukan <i>logout</i>

2. Analisa Kebutuhan Fungsional Admin

Tabel 4. 2 Kebutuhan Fungsional Admin

Kebutuhan	Detail Kebutuhan	Deskripsi
<i>Login</i>	<i>Admin</i> mengisi <i>username</i> dan <i>password</i> lalu mengklik tombol <i>login</i>	<i>Admin</i> melakukan <i>login</i>
Ubah Data Toko	<i>Admin</i> mengubah nama toko, visi, misi, deskripsi, alamat kantor, telepon kantor, whatsapp <i>admin</i> , <i>email</i> kantor, web kantor, foto, lalu mengklik tombol ubah	<i>Admin</i> mengubah profil toko
Manajemen Produk	<i>Admin</i> menambah, mengubah dan menghapus data produk	<i>Admin</i> mengelola manajemen produk
Data Pelanggan	<i>Admin</i> mengubah <i>status</i> pelanggan dan dapat mengubah <i>password</i> pelanggan, lalu mengklik tombol ubah	<i>Admin</i> mengubah <i>status</i> pelanggan dan <i>password</i>
Ubah Data Pemesanan	<i>Admin</i> memberi komentar dari penjual dan mengubah <i>status</i> pemesanan lalu mengklik tombol ubah	<i>Admin</i> mengubah <i>status</i> pemesanan dan memberi komentar ke pelanggan
Ubah Data Review	<i>Admin</i> menyembunyikan <i>review</i> dari pelanggan dengan menekan tombol semunyikan	<i>Admin</i> menyembunyikan <i>review</i> pelanggan
Tambah Akun	<i>Admin</i> mengisi nama, <i>username</i> dan <i>password</i>	<i>Admin</i> menambah akun <i>admin</i> baru
<i>Logout</i>	<i>Admin</i> menekan tombol <i>logout</i>	<i>Admin</i> melakukan <i>logout</i>

4.5 **Kebutuhan *Non-Fungsional***

Kebutuhan *non-fungsional* adalah menganalisa kebutuhan yang digunakan untuk membangun aplikasi. Analisis ini dibagi menjadi dua yaitu analisis kebutuhan perangkat lunak dan analisis kebutuhan perangkat keras.

Tabel 4. 3 Kebutuhan *Non-Fungsional*



Kebutuhan Perangkat Lunak	Kebutuhan Perangkat Keras
Pengembang: 1. Android Studio 2. Android SDK 3. Sublime Text 3 atau Notepad ++ 4. Xampp v3.3.0 5. Google Chrome	Pengembang: 1. 64-bit Microsoft® Windows® 8/10 2. Intel Core i5-3470 3.20GHz 3. RAM 8GB DDR3 4. SSD dengan ruang sebesar 20GB
Pengguna: 1. Versi android 5.0 (<i>lollipop</i>) sampai android 12.0 (S).	Pengguna: 1. <i>Smartphone</i> Android 2. Memori Internal 16 GB 3. Ukuran layar 5 Inchi SUPER AMOLED, 720 x 1280 Pixels 4. RAM 1,5 GB / 2 GB



4.6 Analisa Sistem Usulan

4.6.1 Activity Diagram Usulan Pelanggan

1. Activiy Diagram Usulan Pelanggan Login

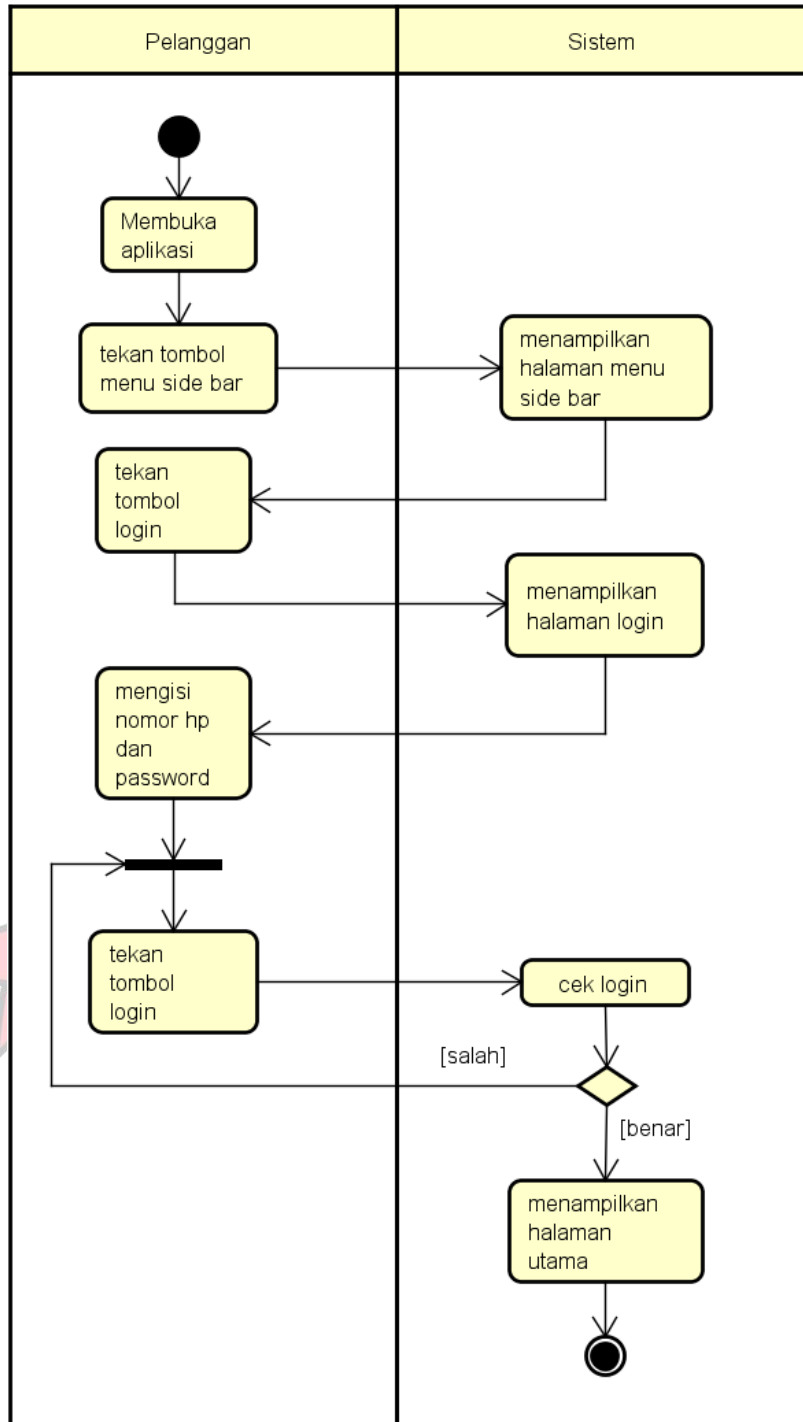

Gambar 4. 7 Activity Diagram Usulan Pelanggan Login

Pelanggan membuka aplikasi lalu menekan *menu side bar*, sistem menampilkan halaman *menu side bar*, selanjutnya pelanggan menekan tombol *login* lalu sistem menampilkan halaman *login*, setelah itu pelanggan mengisi nomor *handphone* dan *password* lalu menekan tombol *login*, sistem mengecek kesesuaian data yang diisi, jika benar sistem akan menampilkan ke halaman utama, jika salah pelanggan harus mengisi ulang nomor *handphone* dan *password* yang benar.

2. Activity Diagram Usulan Pelanggan Daftar

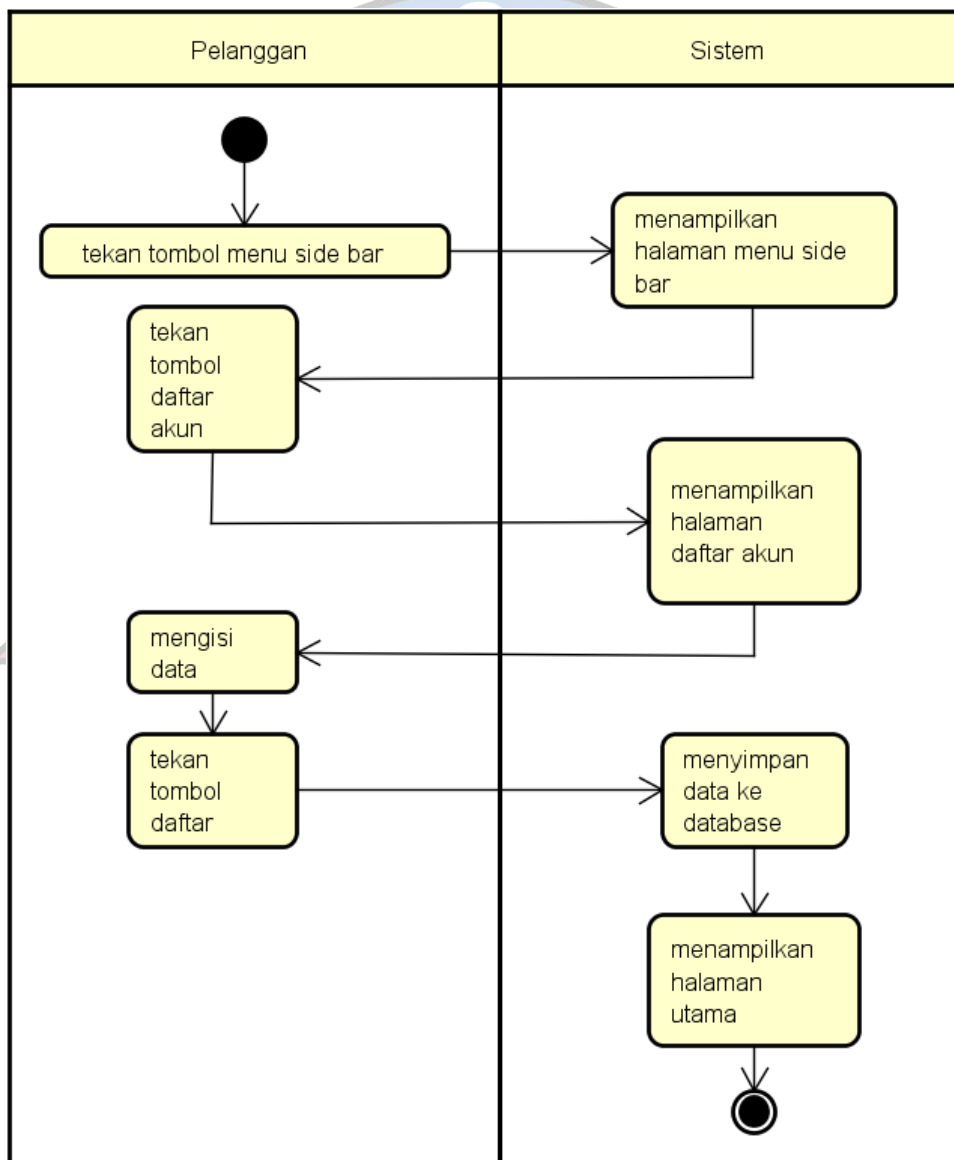

Gambar 4. 8 Activity Diagram Usulan Pelanggan Daftar

Pelanggan menekan tombol *menu side bar* lalu sistem menampilkan halaman *menu side bar*, setelah itu pelanggan menekan tombol daftar akun lalu sistem menampilkan halaman daftar akun, selanjutnya pelanggan mengisi data dan menekan tombol daftar lalu sistem menyimpan data ke *database* dan menampilkan halaman utama.

3. Activity Diagram Usulan Pilih Produk

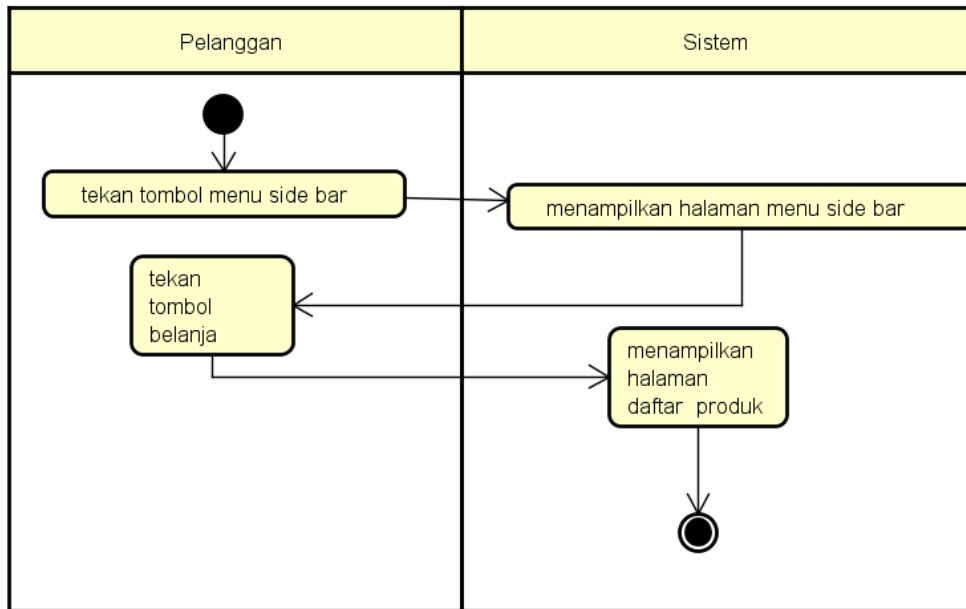

Gambar 4. 9 Activity Diagram Usulan Pilih Produk

Pelanggan menekan tombol *menu side bar* lalu sistem menampilkan halaman *menu side bar*, setelah itu pelanggan menekan tombol belanja lalu sistem menampilkan halaman daftar produk.

4. *Activity Diagram Usulan Detail Produk*

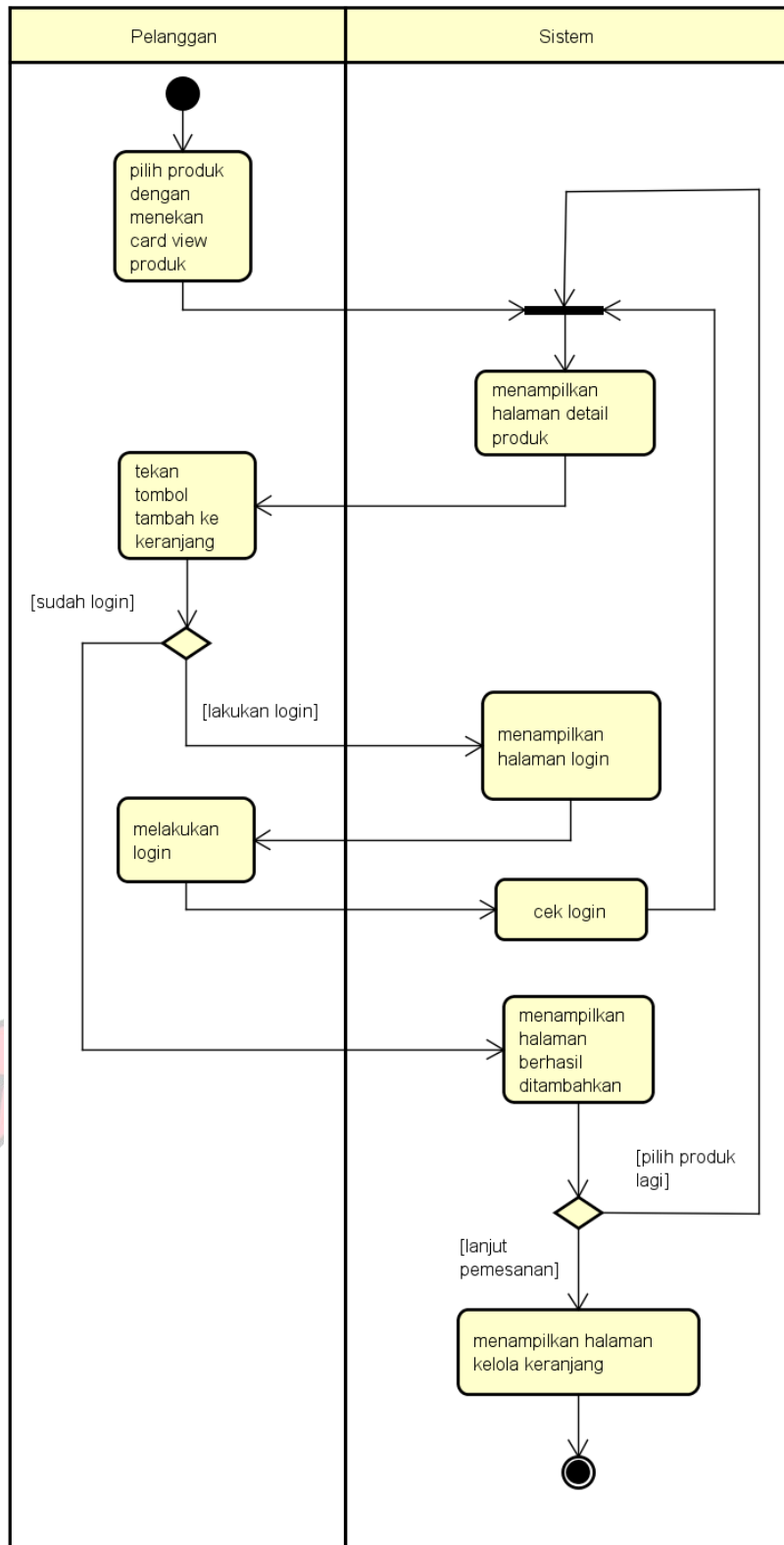

Gambar 4. 10 *Activity Diagram Usulan Detail Produk*

Pelanggan memilih produk dan menekan *card view* produk pada halaman daftar produk lalu sistem menampilkan halaman *detail* produk, selanjutnya pelanggan menekan tombol tambah keranjang, jika pelanggan belum melakukan *login* sistem akan menampilkan halaman *login*, jika pelanggan sudah *login* sistem akan menampilkan halaman berhasil ditambahkan, pelanggan bisa memilih produk lagi dan jika pelanggan menekan lanjut pemesanan sistem membuka halaman kelola keranjang.

5. Activity Diagram Usulan Keranjang

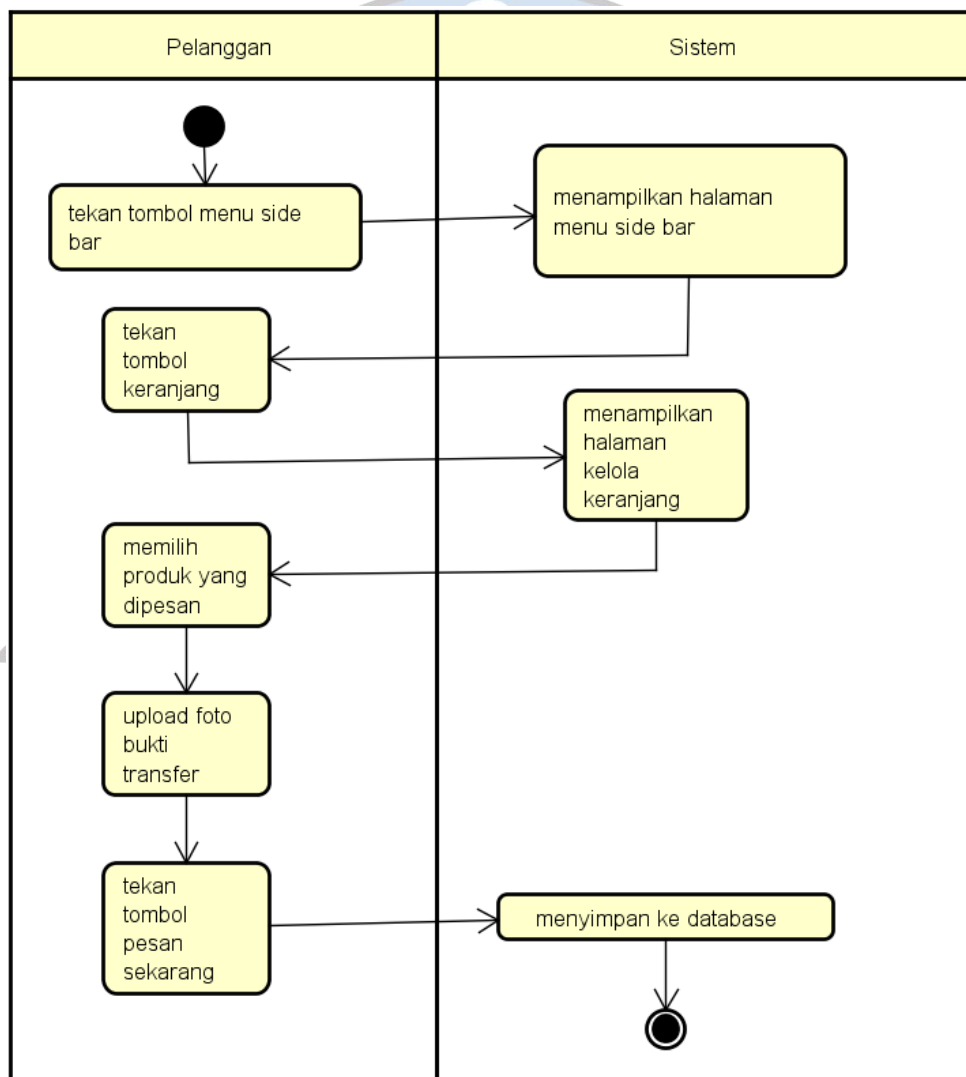

Gambar 4. 11 Activity Diagram Usulan Keranjang

Pelanggan menekan tombol *menu side bar* lalu sistem menampilkan halaman *menu side bar*, setelah itu pelanggan menekan tombol keranjang lalu sistem menampilkan halaman kelola keranjang, pelanggan memilih produk yang dipesan lalu upload foto bukti *transfer* dan menekan tombol pesan sekarang, selanjutnya sistem menyimpan ke *database*.

6. *Activity Diagram Usulan Lihat Pemesanan*

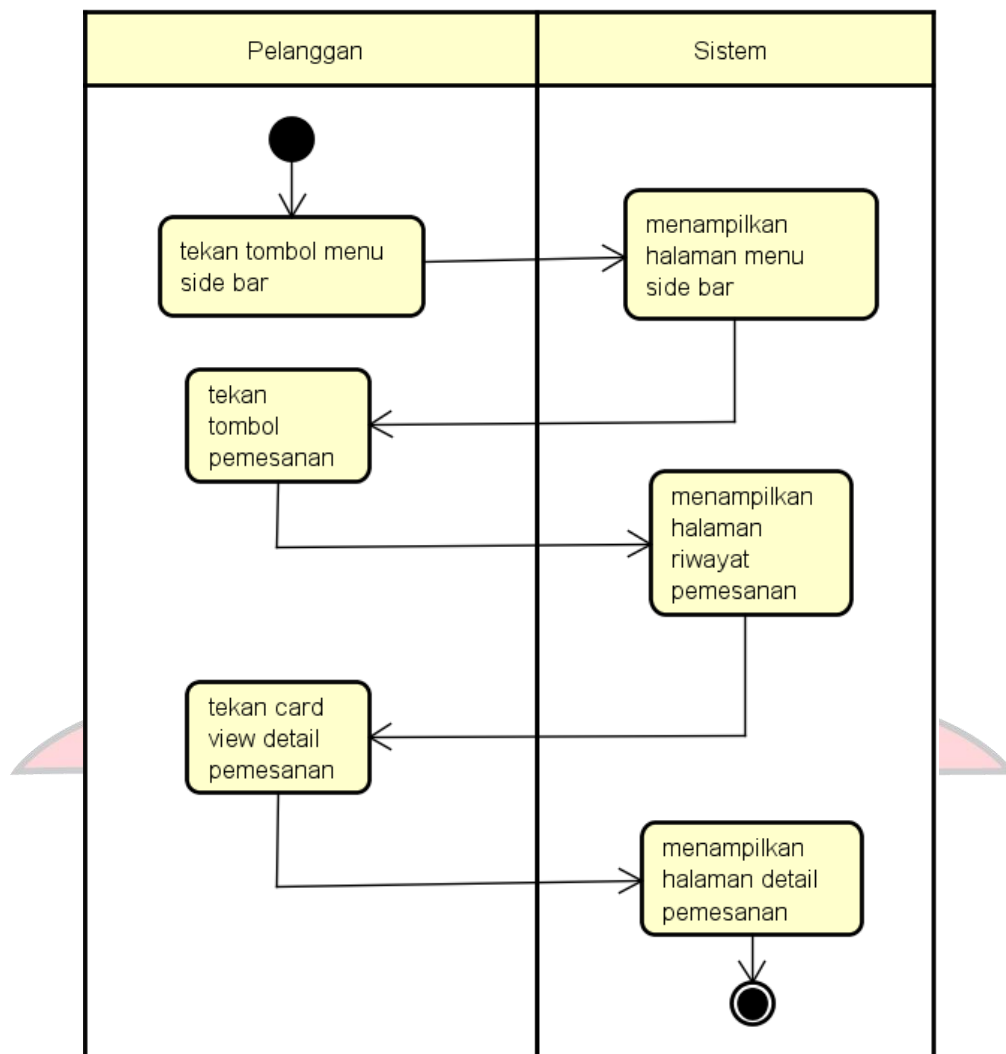

Gambar 4. 12 *Activity Diagram Usulan Lihat Pemesanan*

Pada gambar di atas pelanggan sudah melakukan *login*, pelanggan menekan tombol pemesanan lalu sistem menampilkan halaman riwayat pemesanan, setelah

itu pelanggan menekan *card view detail* pemesanan lalu sistem menampilkan halaman detail pemesanan.

7. Activity Diagram Usulan Detail Pemesanan

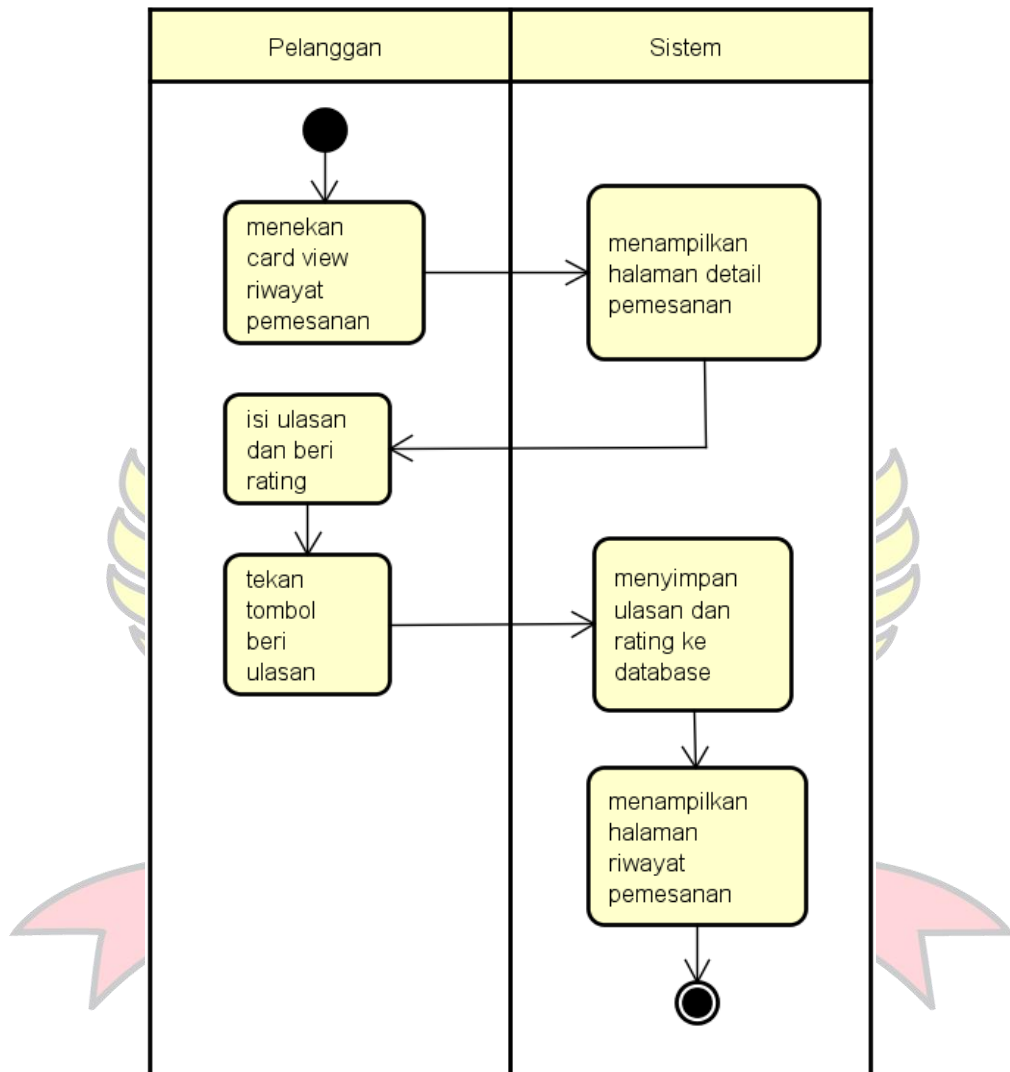

Gambar 4. 13 Activity Diagram Usulan Detail Pemesanan

Pada gambar di atas pelanggan sudah melakukan *login*, pelanggan menekan *card view* riwayat pemesanan lalu sistem menampilkan halaman *detail* pemesanan, selanjutnya pelanggan mengisi ulasan dan memberikan rating pada produk lalu menekan tombol beri ulasan, setelah itu sistem menyimpan ulasan dan *rating* ke *database* lalu sistem menampilkan halaman riwayat pemesanan.

8. *Activity Diagram Usulan Profil Toko*

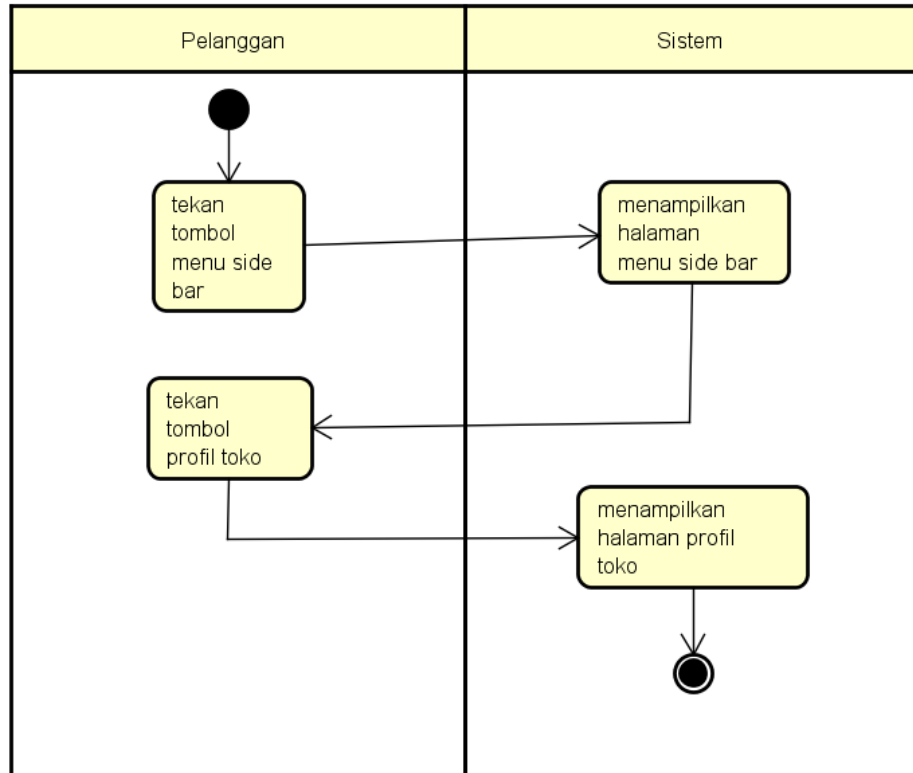

Gambar 4. 14 *Activity Diagram Usulan Profil Toko*

Pelanggan menekan tombol *menu side bar* lalu sistem menampilkan halaman *menu side bar*, selanjutnya pelanggan menekan tombol profil toko lalu sistem menampilkan halaman profil toko.

9. *Activity Diagram Usulan Ubah Profil*

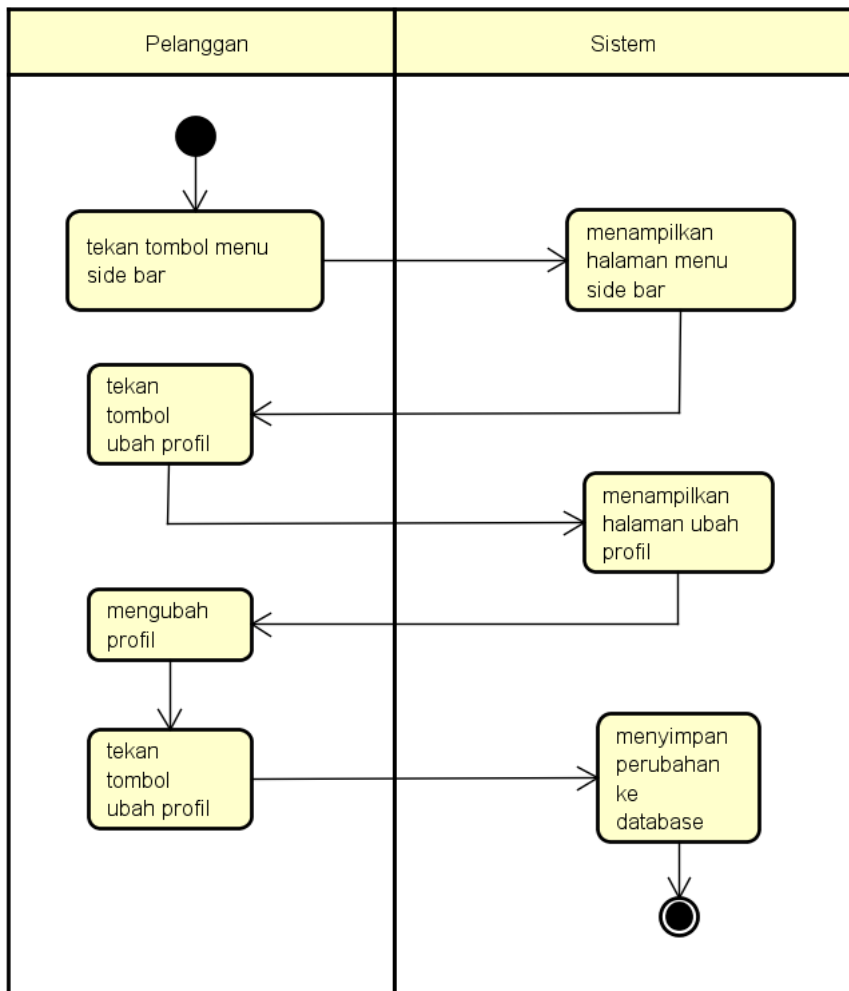

Gambar 4. 15 *Activity Diagram Usulan Ubah Profil*

Pada gambar di atas pelanggan sudah melakukan *login*, pelanggan menekan tombol *menu side bar* lalu sistem menampilkan halaman *menu side bar*, selanjutnya pelanggan menekan tombol ubah profil lalu sistem menampilkan halaman ubah profil, pelanggan mengubah profil dan menekan tombol ubah profil lalu sistem menyimpan perubahan ke *database*.

10. *Activity Diagram Usulan Logout Akun*

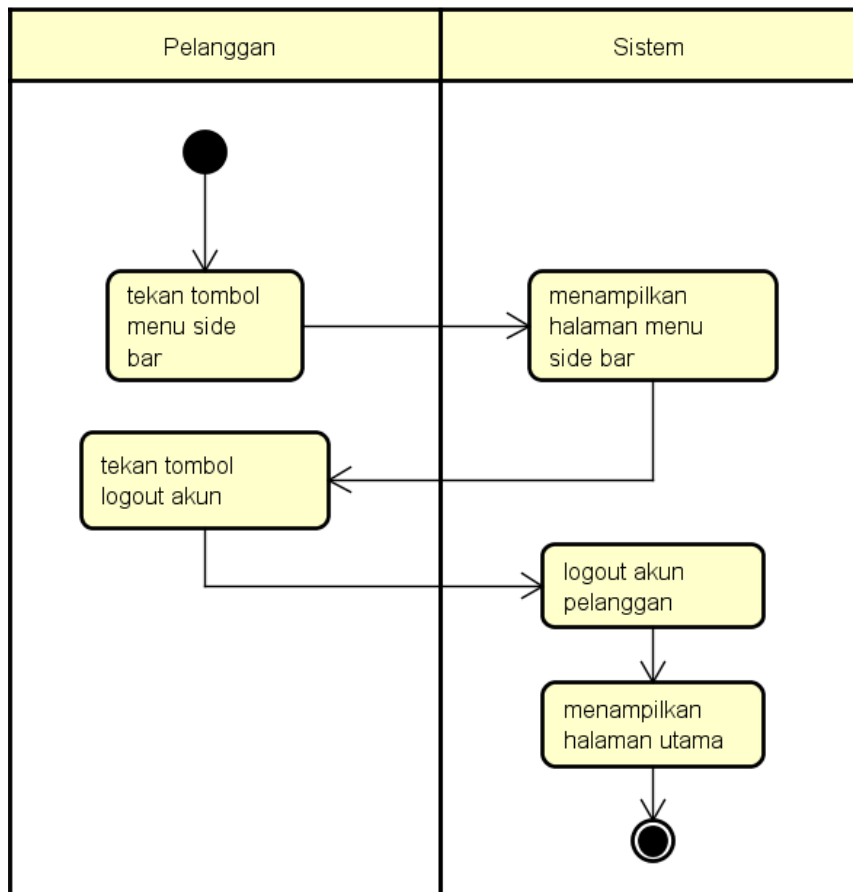

Gambar 4. 16 *Activity Diagram Usulan Logout Akun*

Pada gambar di atas pelanggan menekan tombol *menu side bar* lalu sistem menampilkan halaman *menu side bar*, selanjutnya pelanggan mengklik tombol *logout akun* lalu sistem men – *logout* akun pelanggan dan menampilkan halaman utama.

4.6.2 Activity Diagram Usulan Admin

1. Activity Diagram Usulan Admin Login

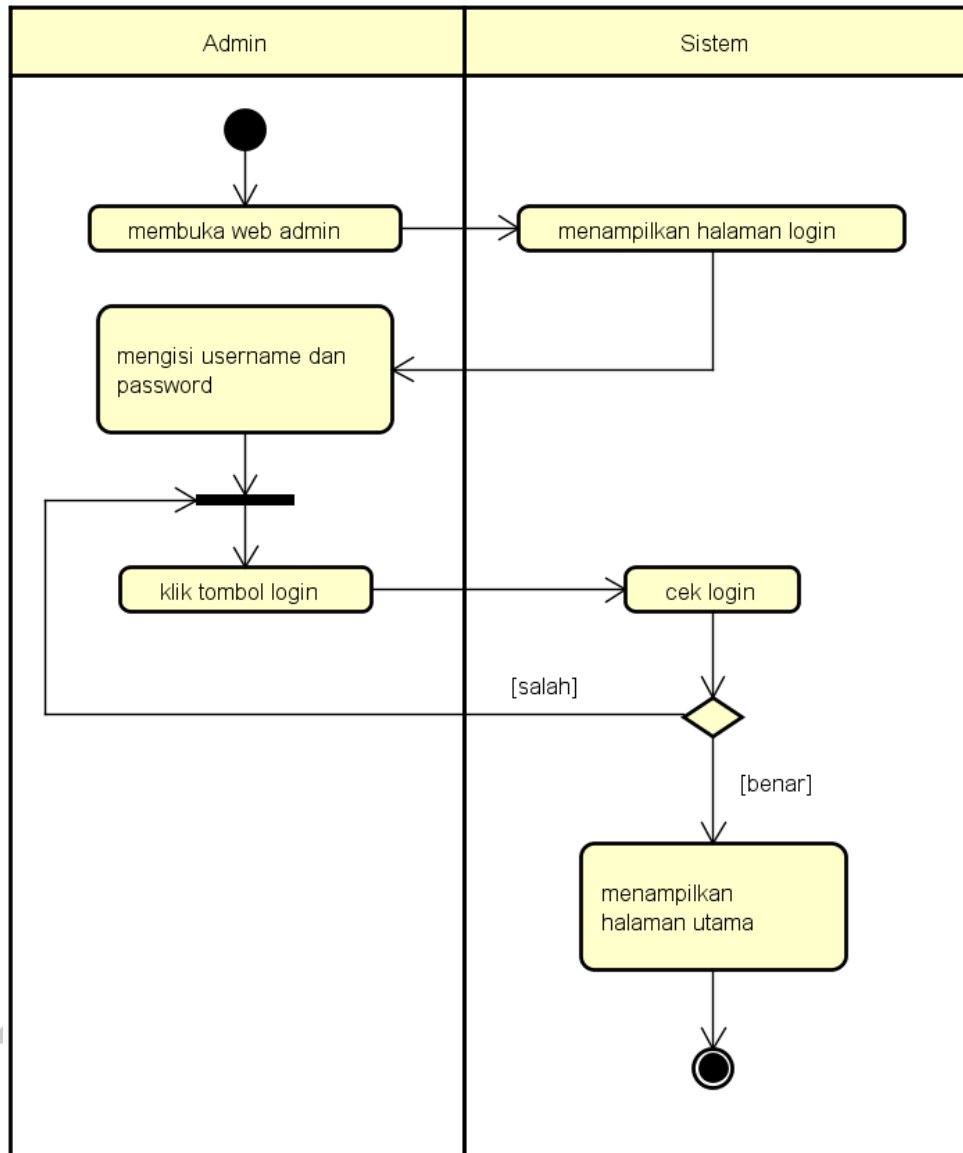

Gambar 4. 17 Activity Diagram Usulan Admin Login

Admin membuka web *admin* lalu sistem menampilkan halaman *login*, selanjutnya *admin* mengisi *username* dan *password* lalu mengklik tombol *login*, sistem mengecek kesesuaian data yang diisi, jika *username* dan *password* salah pelanggan harus mengisi ulang *username* dan *password*, jika benar sistem menampilkan halaman utama.

2. *Activity Diagram Usulan Manajemen Data Produk*

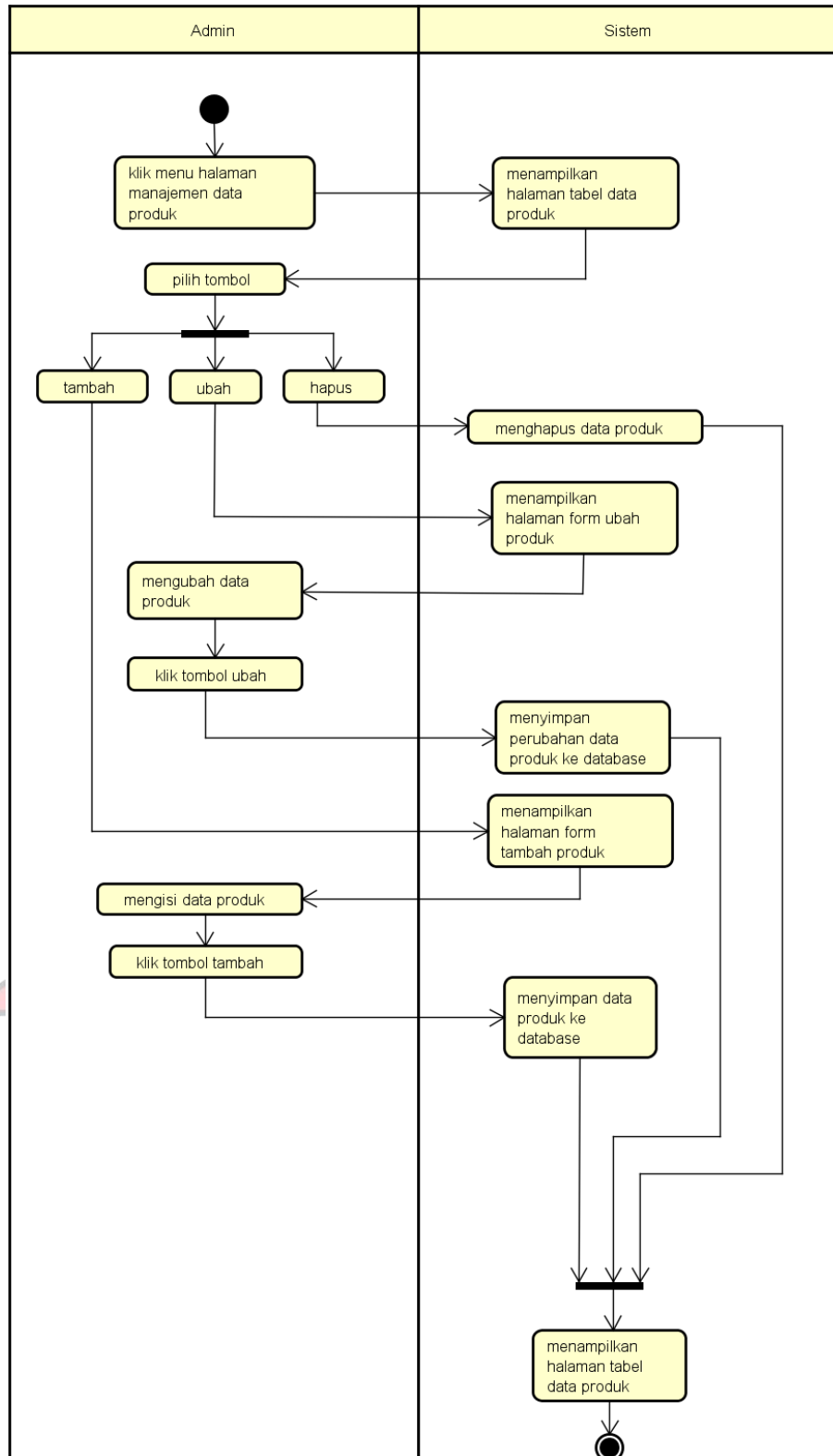

Gambar 4. 18 *Activity Diagram Usulan Manajemen Data Produk*

Pada gambar di atas *admin* sudah melakukan *login*, *admin* mengklik *menu* halaman manajemen data produk lalu sistem menampilkan halaman manajemen data produk, setelah itu *admin* mengklik tombol tambah lalu sistem menampilkan halaman *form* tambah produk, *admin* mengisi data produk lalu mengklik tombol tambah, sistem menyimpan data produk ke *database* dan menampilkan halaman tabel data produk, setelah itu *admin* mengubah data produk dengan mengklik tombol ubah lalu sistem menampilkan halaman *form* ubah produk, *admin* mengubah produk dan mengklik tombol ubah lalu sistem menyimpan perubahan data produk ke *database* dan menampilkan halaman tabel data produk, *admin* juga dapat menghapus data produk dengan mengklik tombol hapus lalu sistem menghapus data produk dari *database* dan menampilkan halaman tabel data produk.



3. Activity Diagram Usulan Data Pelanggan

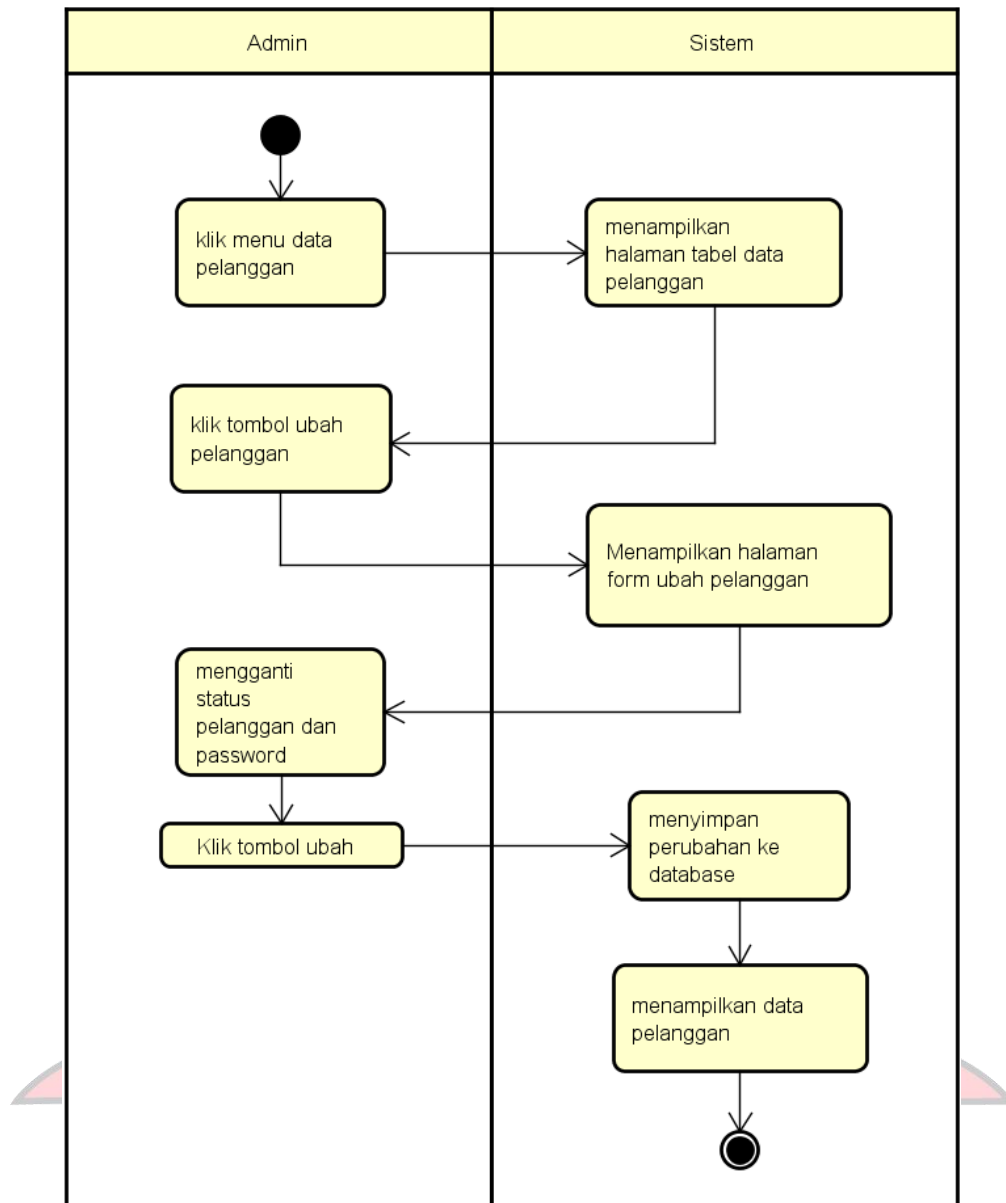

Gambar 4. 19 Activity Diagram Usulan Data Pelanggan

Pada gambar di atas *admin* mengklik *menu* data pelanggan lalu sistem menampilkan halaman tabel data pelanggan, setelah itu *admin* mengklik tombol ubah pelanggan lalu sistem menampilkan halaman *form* ubah pelanggan, *admin* mengganti *status* pelanggan dan juga bisa menggantikan *password* pelanggan jika diperlukan, selanjutnya *admin* mengklik tombol ubah lalu sistem menyimpan perubahan ke *database* dan menampilkan halaman data pelanggan.

4. *Activity Diagram Usulan Ubah Data Pemesanan*

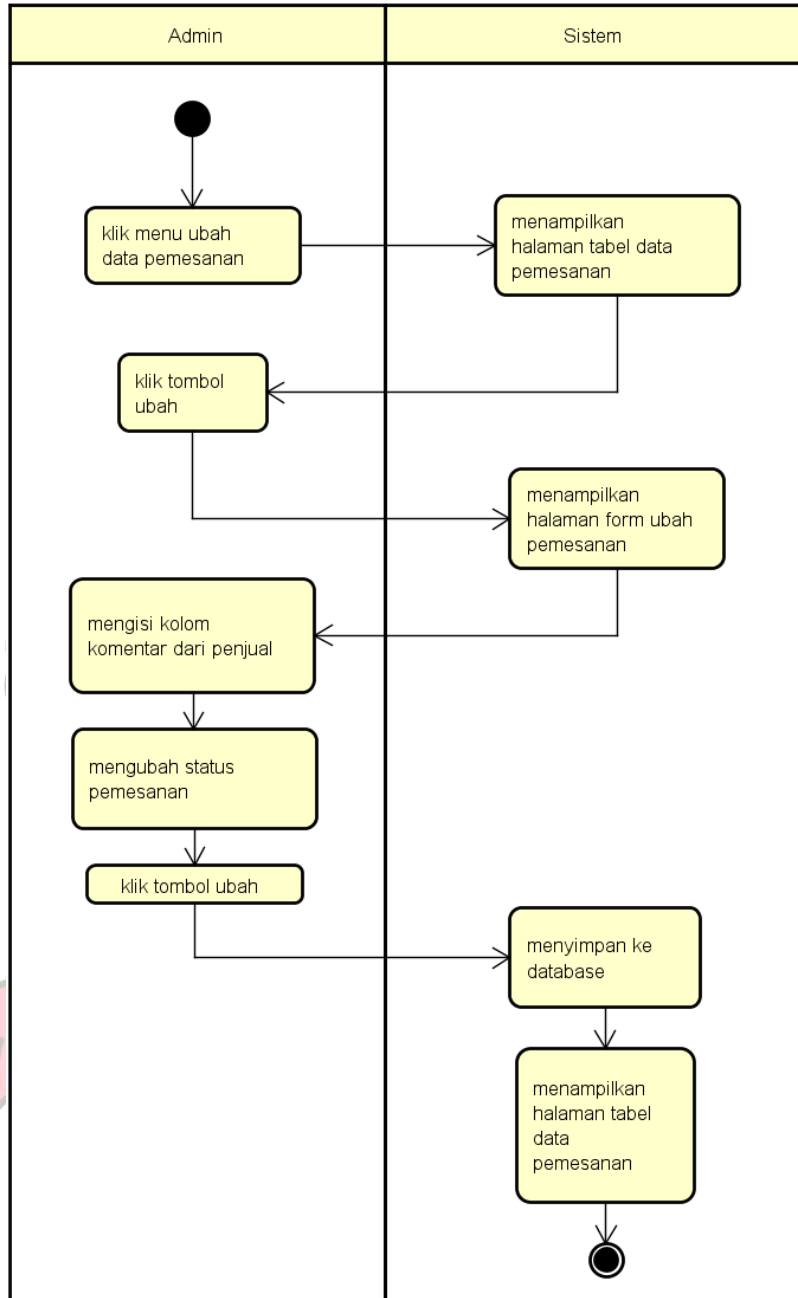

Gambar 4. 20 *Activity Diagram Usulan Ubah Data Pemesanan*

Pada gambar 4. 17 *admin* sudah melakukan *login*, *admin* mengklik *menu* ubah data pemesanan lalu sistem menampilkan halaman tabel data pemesanan, *admin* mengklik tombol ubah lalu sistem menampilkan halaman *form* ubah

pemesanan, selanjutnya *admin* mengisi kolom komentar dari penjual dan mengubah *status* pemesanan lalu mengklik tombol ubah, sistem menyimpan ke *database* dan menampilkan halaman tabel data pemesanan.

5. Activity Diagram Usulan Ubah Data Review

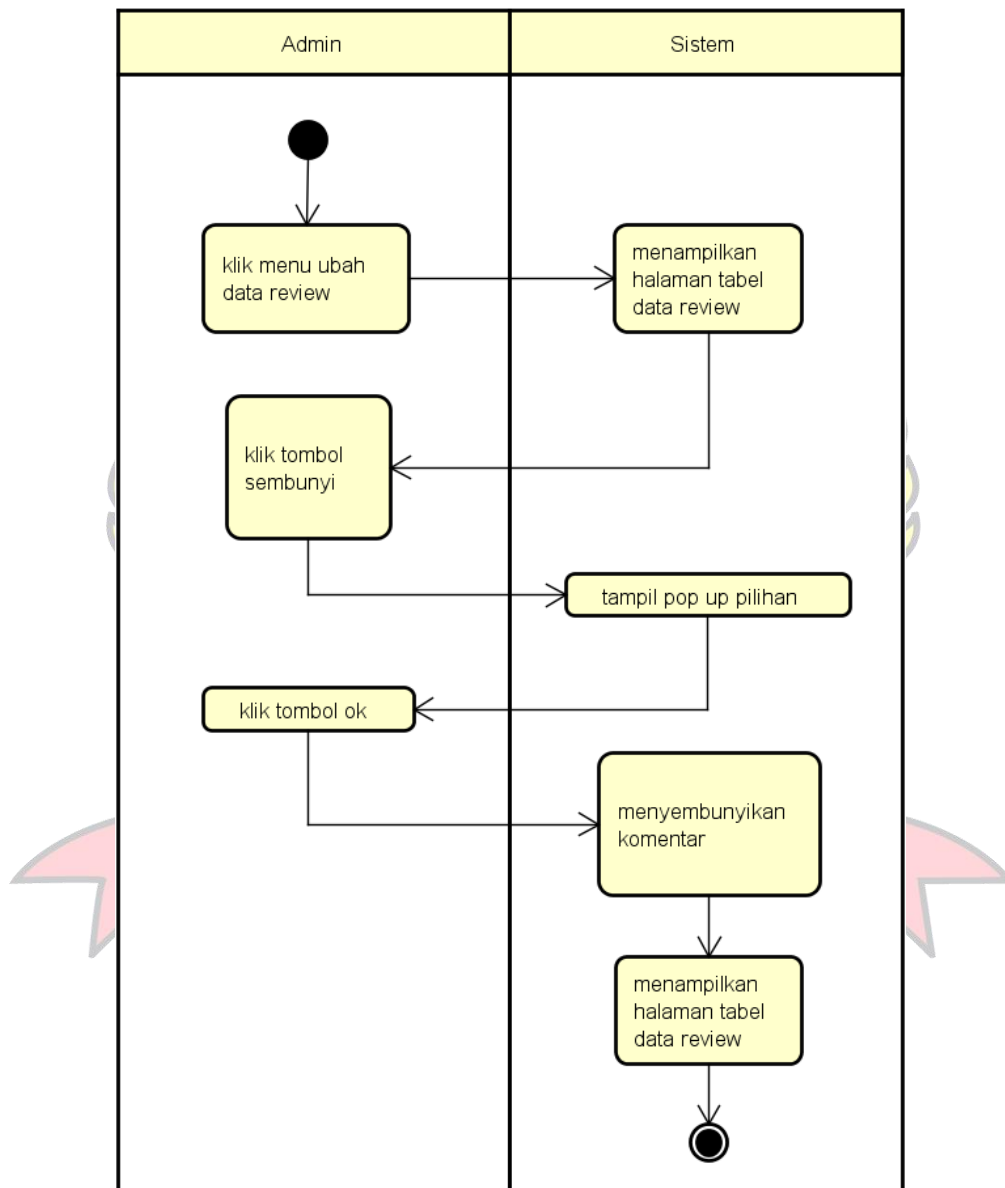

Gambar 4. 21 Activity Diagram Usulan Ubah Data Review

Pada gambar 4. 18 *admin* sudah melakukan *login*, *admin* mengklik *menu* ubah data *review* lalu sistem menampilkan halaman tabel data *review*, setelah itu *admin* mengklik tombol sembunyi lalu sistem menampilkan *pop up* pilihan ok dan

cancel, *admin* mengklik tombol ok lalu sistem menyembunyikan komentar dan menampilkan halaman tabel data *review*.

6. *Activity Diagram Usulan Tambah Akun*

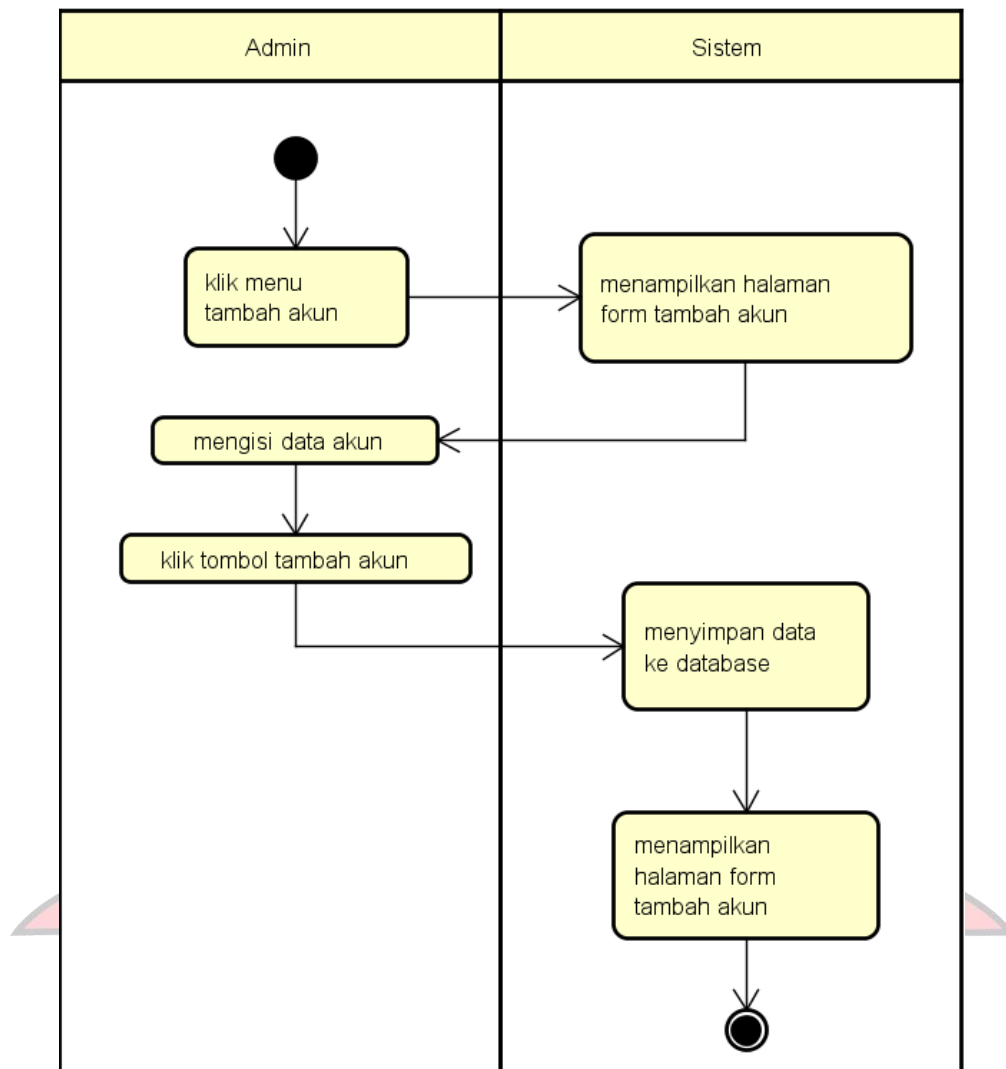

Gambar 4. 22 *Activity Diagram Usulan Tambah Akun*

Pada gambar 4. 19 *admin* sudah melakukan *login*, *admin* mengklik *menu* tambah akun lalu sistem menampilkan halaman *form* tambah akun, setelah itu *admin* mengisi data akun lalu mengklik tombol tambah akun, sistem menyimpan data ke *database* dan menampilkan halaman *form* tambah akun.

7. *Activity Diagram Usulan Ubah Data Toko*

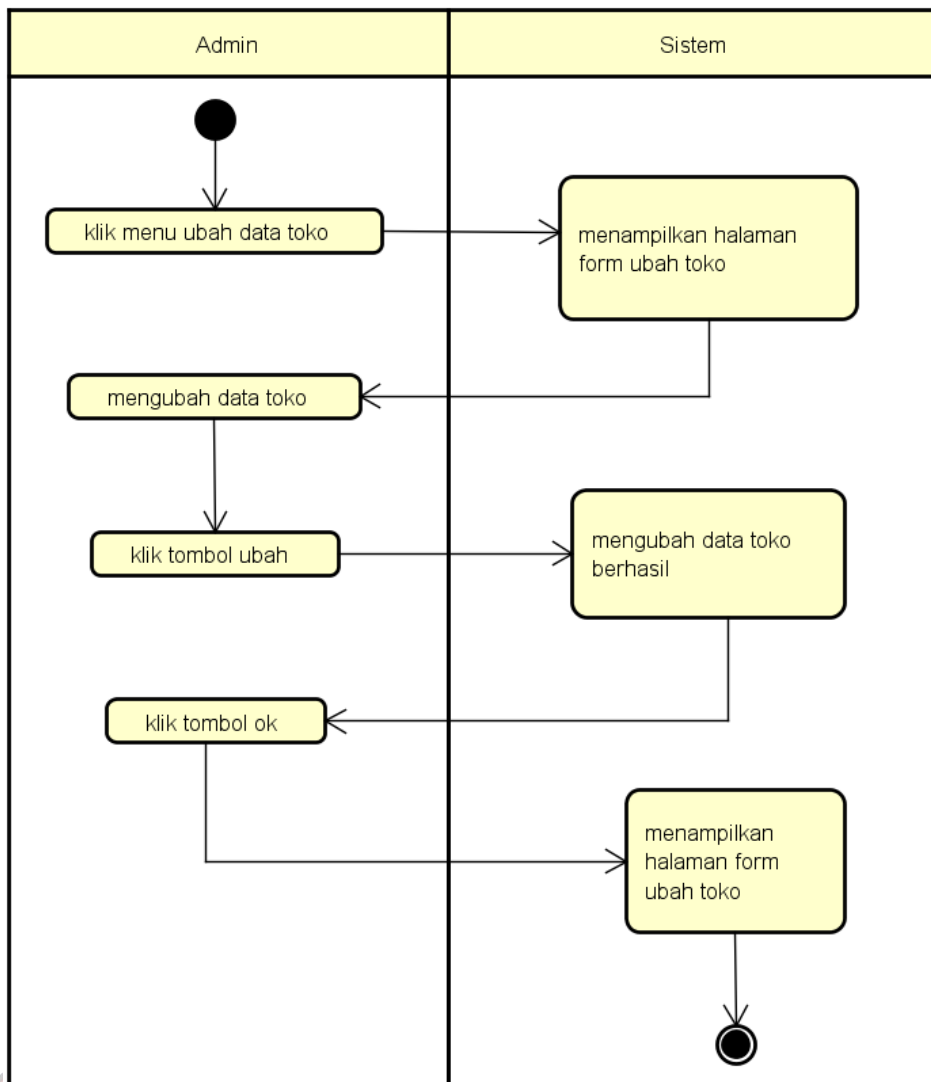

Gambar 4. 23 *Activity Diagram Usulan Ubah Data Toko*

Pada gambar 4. 20 *admin* sudah melakukan *login*, *admin* mengklik *menu* ubah data toko lalu sistem menampilkan halaman *form* ubah toko, setelah itu *admin* mengubah data toko lalu mengklik tombol ubah, mengubah data toko berhasil lalu *admin* klik tombol ok dan sistem menampilkan halaman form ubah toko.

8. *Activity Diagram Usulan Admin Logout*

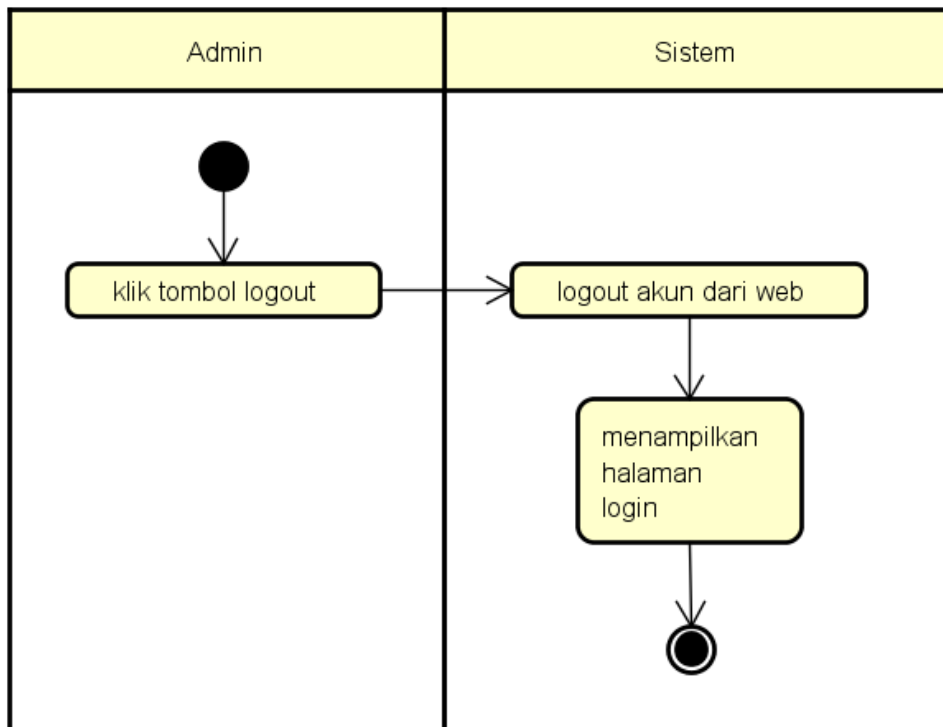

Gambar 4. 24 *Activity Diagram Usulan Admin Logout*

Admin mengklik tombol *logout* lalu sistem men – *logout* akun dari web dan menampilkan halaman *login*.

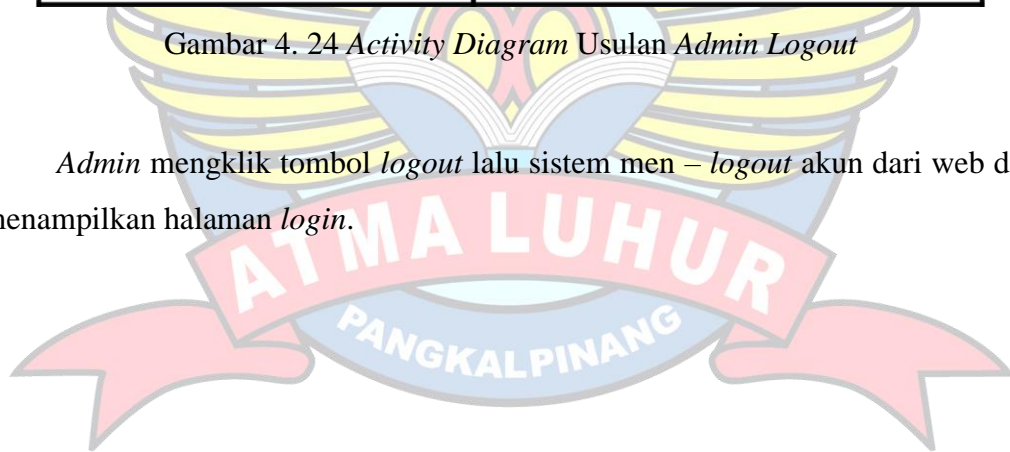

4.7 Analisa Sistem Usulan

4.7.1 Use case Diagram Pelanggan

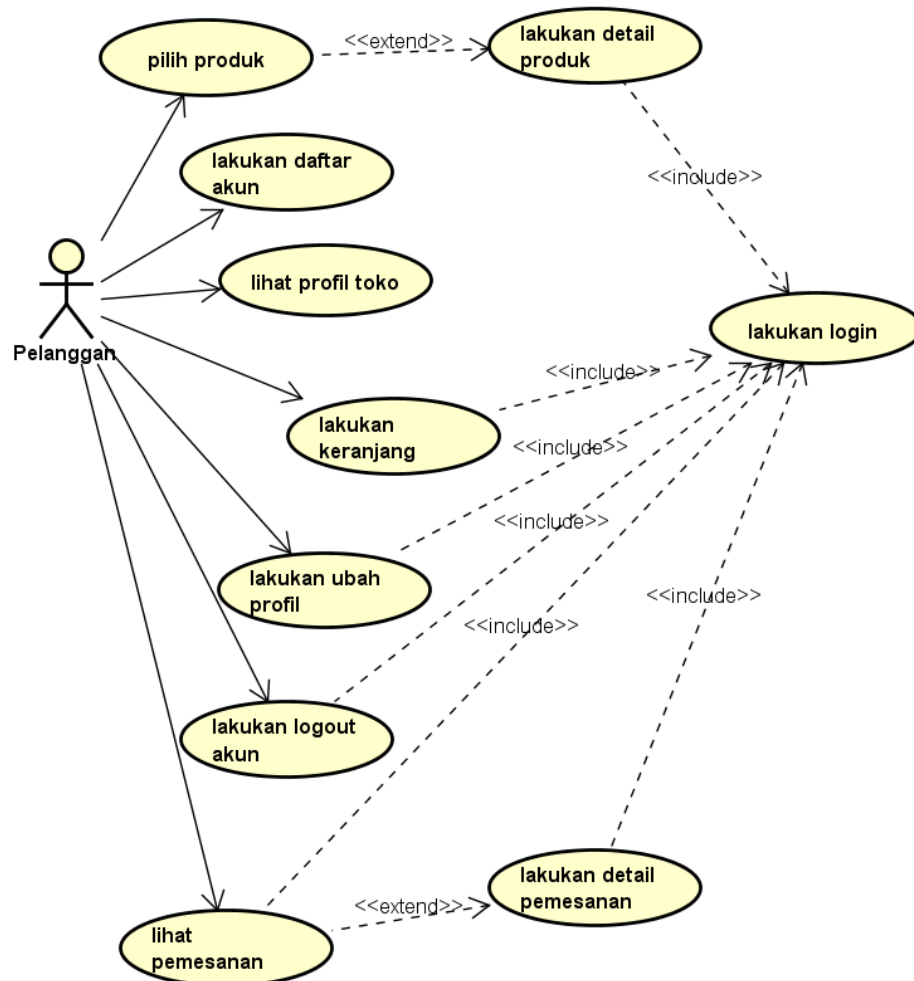

Gambar 4. 25 Use Case Diagram Pelanggan

Tabel 4. 4 Deskripsi Use Case Lakukan Login

No Use case	1
Nama Use case	Lakukan login
Deskripsi	Use case ini digunakan pelanggan untuk login ke aplikasi
Aktor Utama	Pelanggan
Aktor Pendukung	Tidak ada
Use case yang di include	Tidak ada

Kondisi awal	Halaman utama	
Kondisi akhir	login dengan nomor <i>handphone</i> dan <i>password</i> berhasil	
Pemicu	Pelanggan masuk ke halaman <i>login</i>	
Alur utama	Aktor	Sistem
	1. Klik <i>menu side bar</i>	2. Menampilkan <i>menu side bar</i>
	3. Klik <i>menu login</i>	4. Menampilkan halaman <i>login</i>
	5. Mengisi nomor <i>handphone</i> dan <i>password</i>	
	6. Klik tombol <i>login</i>	7. Sistem memeriksa kesesuaian nomor hp dan <i>password</i> yang telah di- <i>input</i>
		8. Jika sistem memeriksa tidak ada kesesuaian pada data yang di- <i>input</i> , sistem kembali ke awal <i>login</i>
		9. Jika berhasil sistem menampilkan halaman utama

Tabel 4. 5 Deskripsi *Use Case* Pilih Produk

No <i>Use case</i>	2	
Nama <i>Use case</i>	Pilih produk	
Deskripsi	<i>Use case</i> ini digunakan pelanggan untuk melihat daftar produk dan pilih produk	
Aktor Utama	Pelanggan	
Aktor Pendukung	Tidak ada	
<i>Use case</i> yang di <i>include</i>	Tidak ada	
Kondisi awal	Halaman utama	
Kondisi akhir	Menampilkan halaman daftar produk	
Pemicu	Tombol belanja ditekan	
Alur utama	Aktor	Sistem
	1. Tekan <i>menu side bar</i>	2. Menampilkan <i>menu side bar</i>
	3. Tekan tombol belanja	4. Menampilkan halaman daftar produk

Tabel 4. 6 Deskripsi *Use Case* Lakukan *Detail* Produk

No <i>Use case</i>	3	
Nama <i>Use case</i>	Lakukan <i>detail</i> produk	

Deskripsi	<i>Use case</i> ini digunakan pelanggan untuk melihat <i>detail</i> produk dan memasukkan pilihan produk ke keranjang	
Aktor Utama	Pelanggan	
Aktor Pendukung	Tidak ada	
<i>Use case</i> yang di <i>include</i>	<i>Login</i>	
Kondisi awal	Halaman daftar produk	
Kondisi akhir	Menampilkan halaman <i>dialog addcart</i>	
Pemicu	<i>Card view</i> produk ditekan	
Alur utama	Aktor	Sistem
	1. Tekan <i>card view</i> produk	2. Menampilkan halaman <i>detail</i> produk
	3. Tekan tombol <i>fabAddCart</i>	4. Menampilkan halaman <i>dialog addcart</i>
	5. Tekan tombol lanjut pemesanan	6. Memasukkan produk ke keranjang
		7. Memeriksa kesesuaian data dan menyimpan data ke <i>database</i>
		8. Jika tombol pilih produk lagi ditekan sistem balik ke halaman <i>detail</i> produk

Tabel 4. 7 Deskripsi *Use Case* Lakukan Daftar Akun

No <i>Use case</i>	4	
Nama <i>Use case</i>	Lakukan daftar akun	
Deskripsi	<i>Use case</i> ini digunakan pelanggan untuk mendaftar akun baru	
Aktor Utama	Pelanggan	
Aktor Pendukung	Tidak ada	
<i>Use case</i> yang di <i>include</i>	Tidak ada	
Kondisi awal	Halaman utama	
Kondisi akhir	Tampil halaman daftar akun	
Pemicu	<i>Menu</i> daftar akun ditekan	
Alur utama	Aktor	Sistem
	1. Tekan <i>menu side bar</i>	2. Menampilkan <i>menu side bar</i>
	3. Tekan tombol daftar akun	4. Menampilkan halaman daftar akun
	5. Mengisi data daftar akun dan	6. Menyimpan data ke database

	tekan tombol daftar	
--	---------------------	--

Tabel 4. 8 Deskripsi *Use Case* Lakukan Keranjang

No <i>Use case</i>	5	
Nama <i>Use case</i>	Lakukan keranjang	
Deskripsi	<i>Use case</i> ini digunakan pelanggan untuk memilih produk yang yang dipesan dan melakukan transaksi	
Aktor Utama	Pelanggan	
Aktor Pendukung	Tidak ada	
<i>Use case</i> yang di <i>include</i>	<i>Login</i>	
Kondisi awal	Halaman utama	
Kondisi akhir	Tampil halaman kelola keranjang	
Pemicu	Menu keranjang ditekan	
Alur utama	Aktor	Sistem
	1. Tekan <i>menu side bar</i>	2. Menampilkan <i>menu side bar</i>
	3. Tekan <i>menu keranjang</i>	4. Menampilkan halaman Kelola keranjang
	5. Pilih produk dan <i>upload</i> foto bukti <i>transfer</i>	6. pemesanan berhasil dan menyimpan ke database

Tabel 4. 9 Deskripsi *Use Case* Lihat Profil Toko

No <i>Use case</i>	6	
Nama <i>Use case</i>	Lihat profil toko	
Deskripsi	<i>Use case</i> ini digunakan pelanggan untuk melihat profil toko	
Aktor Utama	Pelanggan	
Aktor Pendukung	Tidak ada	
<i>Use case</i> yang di <i>include</i>	Tidak ada	
Kondisi awal	Halaman utama	
Kondisi akhir	Tampil halaman profil toko	
Pemicu	Menu profil toko ditekan	
Alur utama	Aktor	Sistem
	1. Klik <i>menu side bar</i>	2. Menampilkan <i>menu side bar</i>
	3. Klik <i>menu profil toko</i>	4. Menampilkan halaman profil toko

Tabel 4. 10 Deskripsi *Use Case* Lakukan Ubah Profil

No <i>Use case</i>	7	
Nama <i>Use case</i>	Lakukan ubah profil	
Deskripsi	<i>Use case</i> ini digunakan pelanggan untuk mengubah data profil	
Aktor Utama	Pelanggan	
Aktor Pendukung	Tidak ada	
<i>Use case</i> yang di <i>include</i>	<i>Login</i>	
Kondisi awal	Halaman utama	
Kondisi akhir	Tampil halaman ubah profil	
Pemicu	<i>Menu</i> ubah profil ditekan	
Alur utama	Aktor	Sistem
	1. Klik <i>menu side bar</i>	2. Menampilkan <i>menu side bar</i>
	3. Klik <i>menu</i> ubah profil	4. Menampilkan halaman ubah profil
	5. Mengubah data profil dan tekan tombol ubah profil	6. Menyimpan ke database

Tabel 4. 11 Deskripsi *Use Case* Lihat Pemesanan

No <i>Use case</i>	8	
Nama <i>Use case</i>	Lihat pemesanan	
Deskripsi	<i>Use case</i> ini digunakan pelanggan untuk melihat riwayat pemesanan dan status pemesanan	
Aktor Utama	Pelanggan	
Aktor Pendukung	Tidak ada	
<i>Use case</i> yang di <i>include</i>	<i>Login</i>	
Kondisi awal	Halaman utama	
Kondisi akhir	Tampil halaman riwayat pemesanan	
Pemicu	<i>Menu</i> pemesanan ditekan	
Alur utama	Aktor	Sistem
	1. Klik <i>menu side bar</i>	2. Menampilkan <i>menu side bar</i>
	3. Klik <i>menu</i> pemesanan	4. Menampilkan halaman riwayat pemesanan

Tabel 4. 12 Deskripsi *Use Case* Lakukan *Detail* Pemesanan

No <i>Use case</i>	9	
Nama <i>Use case</i>	Lakukan <i>detail</i> pemesanan	
Deskripsi	<i>Use case</i> ini digunakan pelanggan untuk melihat riwayat pemesanan dan status pemesanan	
Aktor Utama	Pelanggan	
Aktor Pendukung	Tidak ada	
<i>Use case</i> yang di <i>include</i>	<i>Login</i>	
Kondisi awal	Halaman utama	
Kondisi akhir	Tampil halaman riwayat pemesanan	
Pemicu	<i>Menu</i> pemesanan ditekan	
Alur utama	Aktor	Sistem
	1. Tekan card view pemesanan	2. Menampilkan halaman detail pemesanan
	3. Mengisi ulasan dan beri rating	
	4. Tekan tombol beri ulasan	5. Menyimpan ulasan dan rati ke database

Tabel 4. 13 Deskripsi *Use Case* Lakukan *Logout* Akun

No <i>Use case</i>	10	
Nama <i>Use case</i>	Lakukan <i>logout</i> akun	
Deskripsi	<i>Use case</i> ini digunakan pelanggan untuk <i>logout</i> akun dari aplikasi	
Aktor Utama	Pelanggan	
Aktor Pendukung	Tidak ada	
<i>Use case</i> yang di <i>include</i>	<i>Login</i>	
Kondisi awal	Halaman utama	
Kondisi akhir	<i>Logout</i> berhasil	
Pemicu	Pelanggan klik <i>menu side bar</i>	
Alur utama	Aktor	Sistem
	1. Klik <i>menu side bar</i>	2. Menampilkan <i>menu side bar</i>
	3. Klik <i>logout</i> akun	4. <i>Logout</i> akun dari aplikasi

4.7.2 Use case Diagram Admin

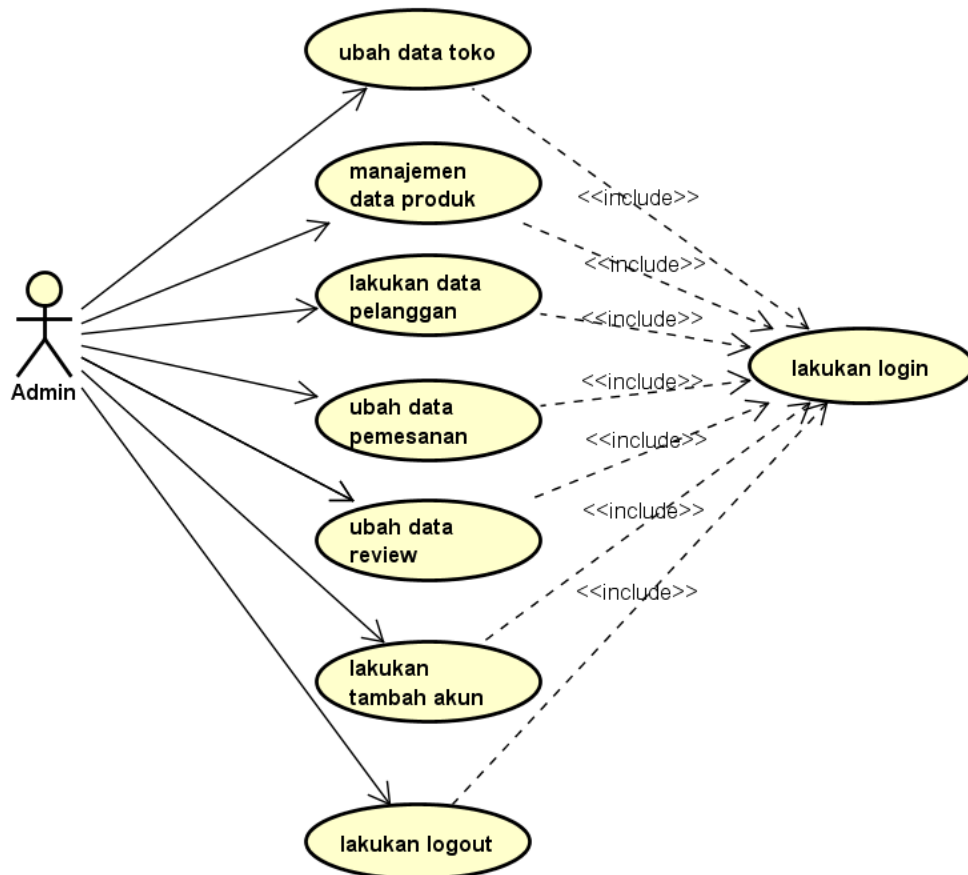

Gambar 4. 26 Use Case Admin

Tabel 4. 14 Deskripsi Use Case Lakukan Login

No Use case	1	
Nama Use case	Lakukan login	
Deskripsi	Use case ini digunakan untuk admin login	
Aktor Utama	Admin	
Aktor Pendukung	Tidak ada	
Use case yang di include	Tidak ada	
Kondisi awal	Membuka halaman web admin	
Kondisi akhir	Tampil halaman utama	
Pemicu	Admin masuk ke halaman web admin	
Alur utama	Aktor	Sistem
	1. Mengisi	

	<i>username</i> dan <i>password</i>	
	2. Klik <i>login</i>	3. Sistem memeriksa kesesuaian data yang telah di- <i>input</i>
		4. Sistem menampilkan halaman utama jika <i>username</i> dan <i>password</i> benar, Jika data yang di- <i>input</i> salah, sistem mengembalikan ke halaman <i>login</i>

Tabel 4. 15 Deskripsi *Use Case* Ubah Data Toko

<i>No Use case</i>	2	
Nama <i>Use case</i>	Ubah data toko	
Deskripsi	<i>Use case</i> ini digunakan <i>admin</i> untuk mengubah data toko	
Aktor Utama	<i>Admin</i>	
Aktor Pendukung	Tidak ada	
<i>Use case</i> yang di <i>include</i>	<i>Login</i>	
Kondisi awal	Halaman utama	
Kondisi akhir	Menampilkan halaman form ubah toko	
Pemicu	<i>Menu</i> ubah data toko diklik	
Alur utama	Aktor	Sistem
	1. Klik <i>menu</i> ubah data toko	2. Menampilkan halaman <i>form</i> ubah data toko
	3. Mengubah data toko	
	4. Klik tombol ubah	5. Ubah data toko berhasil dan menampilkan halaman <i>form</i> ubah data toko

Tabel 4. 16 Deskripsi *Use Case* Manajemen Data Produk

<i>No Use case</i>	3	
Nama <i>Use case</i>	Manajemen data produk	
Deskripsi	<i>Use case</i> ini digunakan <i>admin</i> untuk menambah, mengubah dan menghapus data produk	
Aktor Utama	<i>Admin</i>	
Aktor Pendukung	Tidak ada	
<i>Use case</i> yang di <i>include</i>	<i>Login</i>	
Kondisi awal	Halaman utama	

Kondisi akhir	<i>Admin</i> berhasil menambah, mengubah dan menghapus data produk	
Pemicu	<i>Menu</i> manajemen data produk ditekan	
Alur utama	Aktor	Sistem
	1. Klik <i>menu</i> manajemen data produk	2. Menampilkan halaman tabel data produk
	3. Klik tombol tambah	4. Menampilkan halaman <i>form</i> tambah produk
	5. Mengisi data produk dan klik tombol tambah	6. Menyimpan data produk ke <i>database</i> dan menampilkan halaman tabel data produk
		7. Menyimpan data produk ke <i>database</i> dan menampilkan halaman tabel data barang
	8. Klik tombol ubah	9. Menampilkan <i>form</i> ubah produk
	10. Mengubah data produk	
	11. Klik tombol ubah	12. Menyimpan perubahan ke <i>database</i> dan menampilkan halaman tabel data produk
	13. Klik tombol hapus	14. Menghapus data produk dari tabel data produk dan menghapus data produk dari <i>database</i>

Tabel 4. 17 Deskripsi *Use Case* Lakukan Data Pelanggan

<i>No Use case</i>	4	
Nama <i>Use case</i>	Lakukan data pelanggan	
Deskripsi	<i>Use case</i> ini digunakan <i>admin</i> untuk melihat data pelanggan, mengubah password pelanggan dan mengganti status pelanggan	
Aktor Utama	<i>Admin</i>	
Aktor Pendukung	Tidak ada	
<i>Use case</i> yang di <i>include</i>	<i>Login</i>	
Kondisi awal	Menampilkan halaman utama	
Kondisi akhir	Tampil halaman form ubah pelanggan	
Pemicu	<i>Menu</i> ubah data pelanggan ditekan	
Alur utama	Aktor	Sistem
	1. Klik <i>menu</i> ubah data pelanggan	2. Menampilkan halaman tabel data pelanggan
	3. klik tombol ubah	4. Menampilkan halaman form

	pelanggan	ubah pelanggan
	5. Mengisi password baru dan klik tombol ubah	6. Menyimpan password ke database dan menampilkan halaman tabel data pelanggan
	7. klik tombol ubah pelanggan	8. Menampilkan halaman form ubah pelanggan
	9. Mengubah <i>status</i> pelanggan dan klik tombol ubah	10. Berhasil mengubah status dan menampilkan halaman tabel data pelanggan

Tabel 4. 18 Deskripsi *Use Case* Ubah Data Pemesanan

<i>No Use case</i>	5	
Nama <i>Use case</i>	Ubah data pemesanan	
Deskripsi	<i>Use case</i> ini digunakan <i>admin</i> untuk melihat data pemesanan, membuat komentar ke pelanggan dan mengubah status pemesanan	
Aktor Utama	<i>Admin</i>	
Aktor Pendukung	Tidak ada	
<i>Use case</i> yang di <i>include</i>	<i>Login</i>	
Kondisi awal	Menampilkan halaman utama	
Kondisi akhir	Tampil halaman form ubah pemesanan	
Pemicu	<i>Menu</i> ubah data pemesanan diklik	
Alur utama	Aktor	Sistem
	1. Klik <i>menu</i> data pemesanan	2. Menampilkan halaman tabel data pemesanan
	3. Klik tombol ubah pemesanan	4. Menampilkan halaman <i>form</i> ubah pemesanan
	5. Mengisi komentar dan mengubah status pemesanan	
	6. Klik tombol ubah	7. Berhasil diperbarui dan menampilkan halaman tabel data pemesanan

Tabel 4. 19 Deskripsi *Use Case* Ubah Data *Review*

<i>No Use case</i>	6	
Nama <i>Use case</i>	Ubah data <i>review</i>	
Deskripsi	<i>Use case</i> ini digunakan <i>admin</i> untuk melihat data <i>review</i> dan menyembunyikan <i>review</i>	
Aktor Utama	<i>Admin</i>	
Aktor Pendukung	Tidak ada	
<i>Use case</i> yang di <i>include</i>	<i>Login</i>	
Kondisi awal	Menampilkan halaman utama	
Kondisi akhir	Tampil halaman tabel data <i>review</i>	
Pemicu	<i>Menu</i> ubah data <i>review</i> diklik	
Alur utama	Aktor	Sistem
	1. Klik <i>menu</i> ubah data <i>review</i>	2. Menampilkan halaman tabel data <i>review</i>
	3. Klik tombol sembunyikan	4. Menampilkan <i>pop up</i>
	5. Klik tombol ok	6. Menyembunyikan komentar, jika <i>cancel</i> maka sistem batal menyembunyikan komentar

Tabel 4. 20 Deskripsi *Use Case* Tambah akun

<i>No Use case</i>	7	
Nama <i>Use case</i>	Tambah akun	
Deskripsi	<i>Use case</i> ini digunakan <i>admin</i> untuk menambah akun <i>admin</i> baru	
Aktor Utama	<i>Admin</i>	
Aktor Pendukung	Tidak ada	
<i>Use case</i> yang di <i>include</i>	<i>Login</i>	
Kondisi awal	Menampilkan halaman utama	
Kondisi akhir	Tampil halaman form tambah akun	
Pemicu	<i>Menu</i> tambah akun diklik	
Alur utama	Aktor	Sistem
	1. Klik <i>menu</i> tambah akun	2. Menampilkan halaman <i>form</i> tambah akun
	3. Mengisi data akun klik tombol tambah akun	4. Menyimpan data akun ke database dan menampilkan halaman <i>form</i> tambah akun

Tabel 4. 21 Deskripsi *Use Case Logout*

<i>No Use case</i>	8	
Nama <i>Use case</i>	<i>Logout</i>	
Deskripsi	<i>Use case ini digunakan admin untuk logout dari akun</i>	
Aktor Utama	<i>Admin</i>	
Aktor Pendukung	Tidak ada	
<i>Use case yang di include</i>	<i>Login</i>	
Kondisi awal	Halaman <i>login</i>	
Kondisi akhir	Tampil halaman utama	
Pemicu	Tombol <i>Logout</i> ditekan	
Alur utama	Aktor	Sistem
	1. Klik tombol <i>logout</i>	2. Berhasil <i>logout</i> dan menampilkan halaman <i>login</i>



4.7.3 Sequence diagram Pelanggan

1. Sequence diagram Usulan Lakukan Daftar Akun

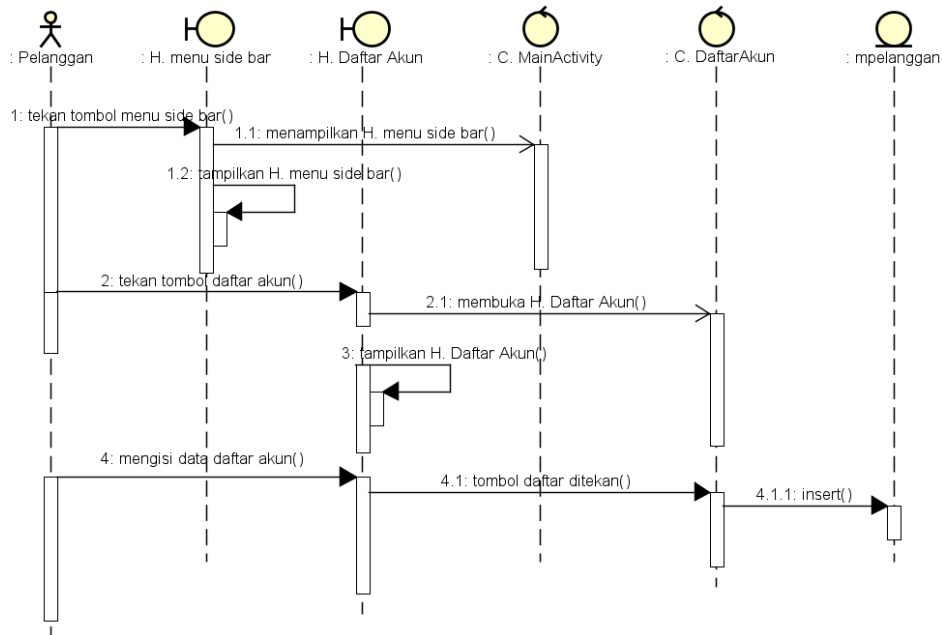

Gambar 4. 27 Sequence Diagram Usulan Lakukan Daftar Akun

Pelanggan membuka aplikasi Fitri Store, setelah aplikasi terbuka pelanggan menekan *menu side bar* pada aplikasi lalu *control main activity* akan menampilkan halaman *menu side bar*, setelah itu pelanggan menekan tombol daftar akun lalu *control* daftar akun menampilkan halaman daftar akun, selanjutnya pelanggan bisa mengisi data untuk mendaftar dan menekan tombol daftar untuk menyelesaikan pendaftaran.

2. *Sequence diagram* Usulan Lakukan Login

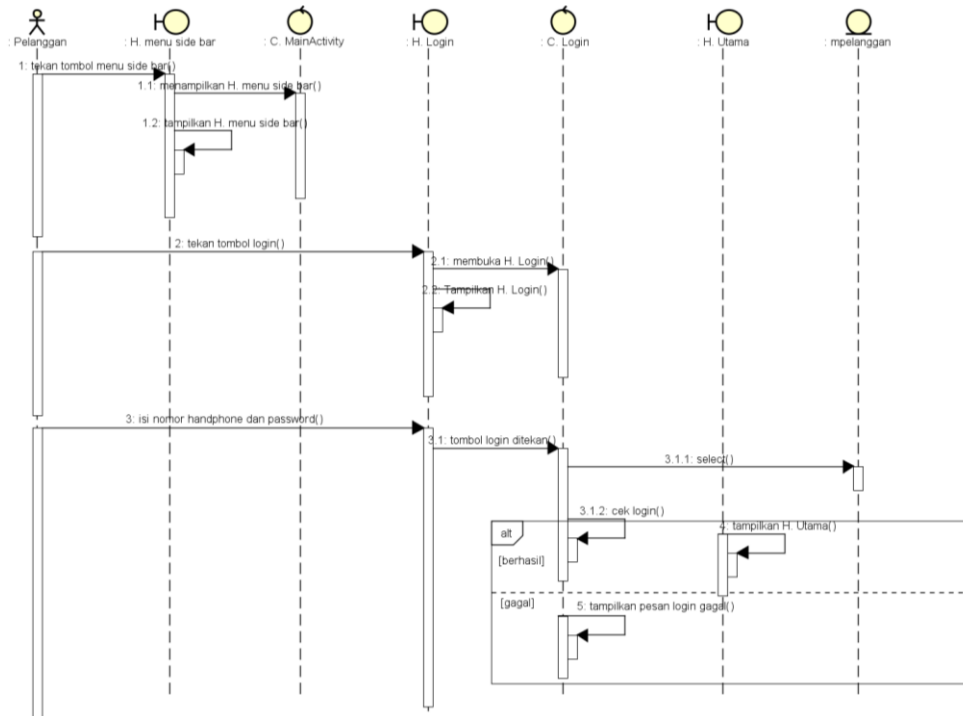

Gambar 4. 28 *Sequence Diagram* Usulan Login

Pada *sequence diagram* usulan lakukan login pelanggan sudah membuka aplikasi, pelanggan menekan menu *side bar* pada aplikasi, selanjutnya *control main activity* menampilkan halaman menu *side bar*, lalu pelanggan menekan tombol login setelah itu *control login* menampilkan halaman login, setelah halaman login ditampilkan pelanggan dapat mengisi nomor *handphone* dan *password* lalu menekan tombol *login* agar masuk ke aplikasi, *control login* men – *select* mpelanggan dari *database* dan mengecek kesesuaian data pelanggan yang dimasukkan, jika berhasil *control login* menampilkan halaman utama, jika pelanggan salah memasukkan nomor *handphone* atau *password* maka *control login* akan menampilkan pesan *login* gagal.

3. *Sequence diagram* Usulan Pilih Produk

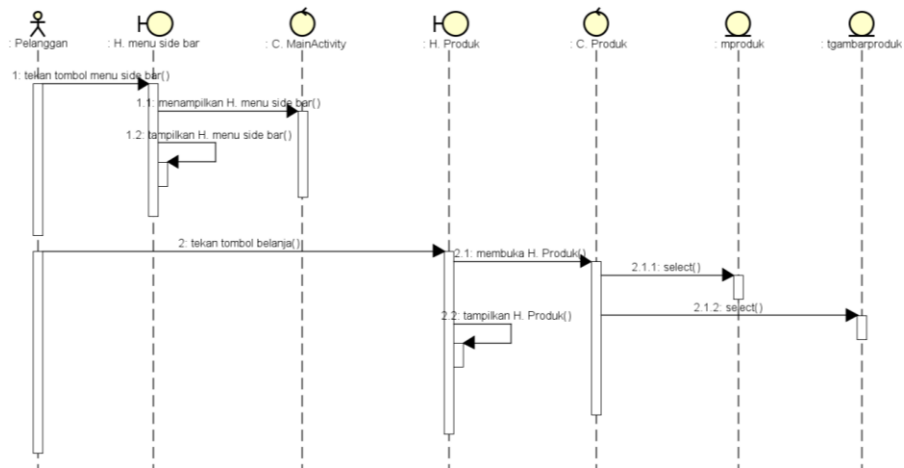

Gambar 4. 29 *Sequence Diagram* Usulan Pilih Produk

Pada *sequence diagram* usulan pilih produk pelanggan sudah membuka aplikasi, selanjutnya *control main activity* menampilkan halaman menu *side bar*, setelah itu pelanggan menekan tombol belanja, *control produk* men – *select* data *mproduk* dan *tgambarproduk* yang ada di *database* lalu menampilkan halaman produk.

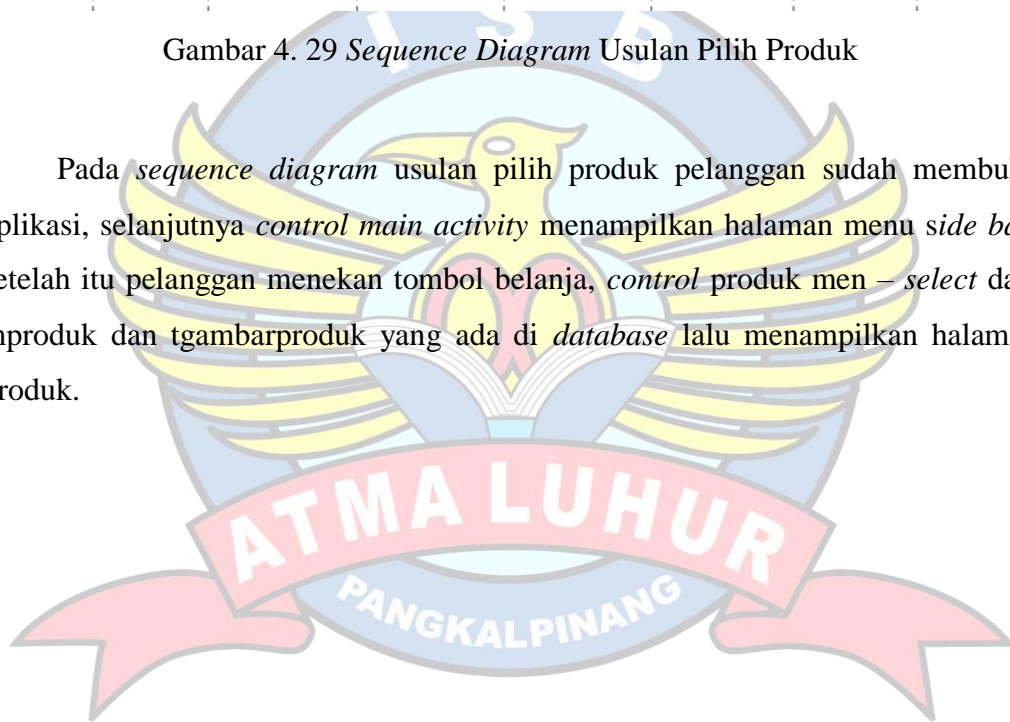

4. Sequence diagram Usulan Lakukan Detail Produk

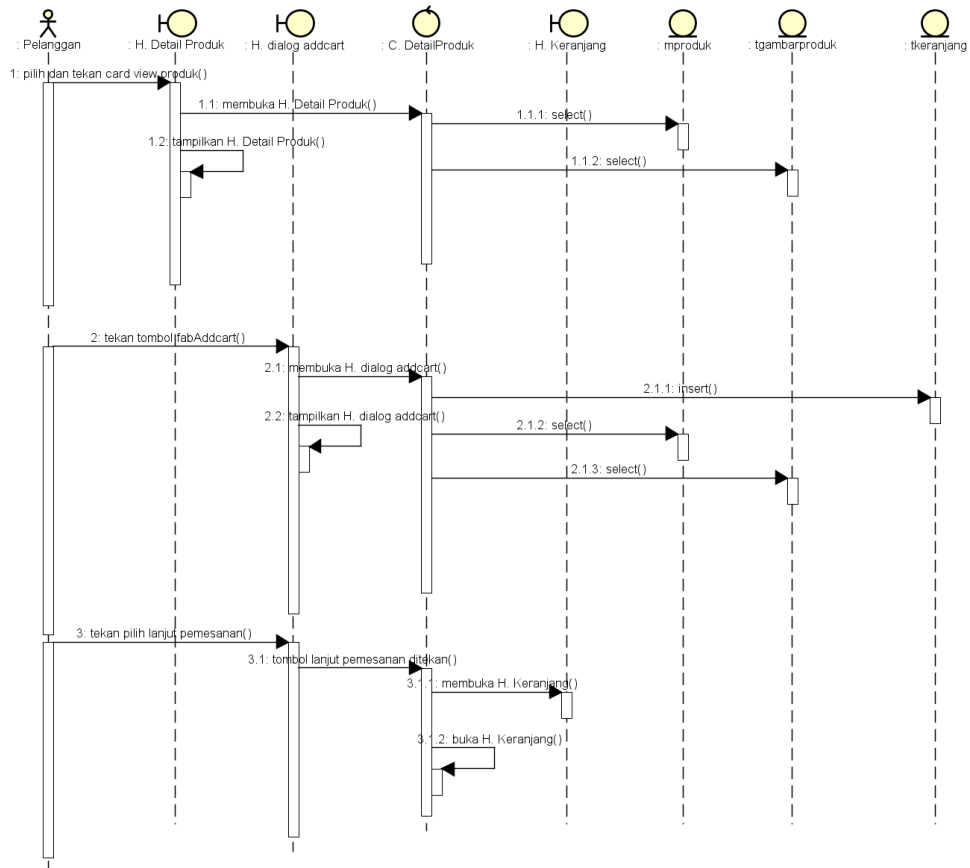

Gambar 4. 30 Sequence Diagram Usulan Lakukan Detail Produk

Pada *sequence diagram* usulan lakukan detail produk pelanggan sudah membuka halaman produk dan telah melakukan *login*, pelanggan menekan *card view* produk lalu *control* detail produk men – *select* *m_produk* dan *tgambarproduk* dari *database* dan menampilkan halaman detail produk, setelah itu pelanggan menekan tombol *fabaddcart* dan produk masuk ke keranjang lalu halaman *dialog addcart* tampil, jika pelanggan menekan lanjut pemesanan produk akan dimasukkan ke keranjang, jika pelanggan menekan tombol pilih produk lagi aplikasi menampilkan halaman detail produk lagi.

5. Sequence diagram Usulan Lakukan Keranjang

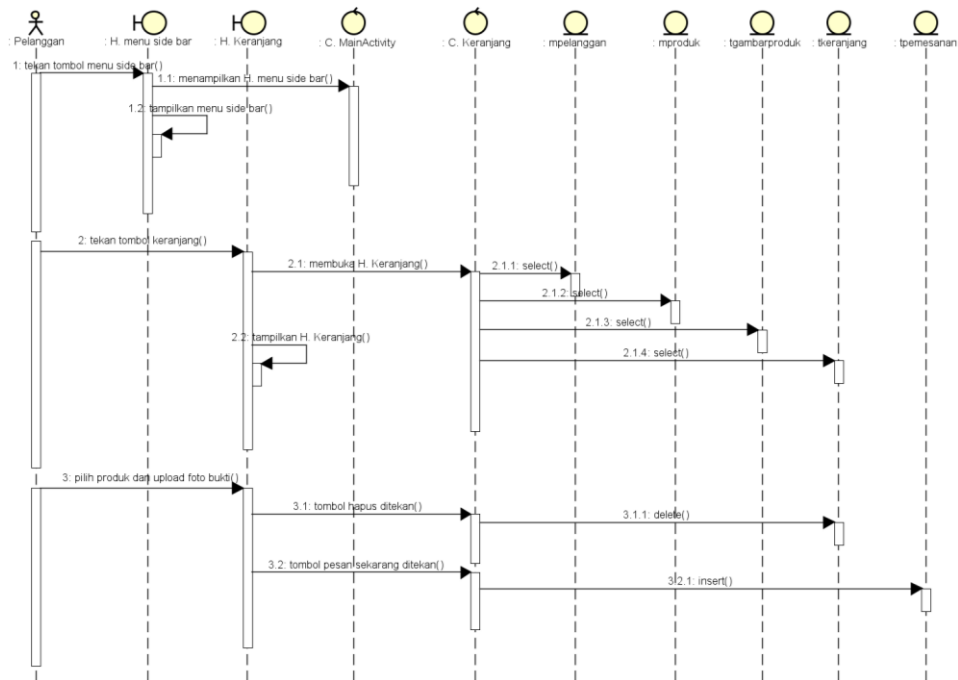

Gambar 4. 31 Sequence Diagram Usulan Lakukan Keranjang

Pada *sequence diagram* usulan lakukan keranjang pelanggan telah melakukan *login*, pelanggan menekan menu *side bar* pada aplikasi, selanjutnya *control main activity* menampilkan halaman menu *side bar*, pelanggan menekan tombol keranjang lalu *control keranjang* men – *select* mpelanggan, mproduk, tgambarproduk, dan tkeranjang lalu menampilkan halaman keranjang. Setelah itu pelanggan memilih produk, jika ada produk yang ingin dihapus dari keranjang pelanggan bisa menekan tombol hapus lalu produk di keranjang dihapus dan data produk di tkeranjang juga dihapus, setelah memilih produk dan upload foto bukti *transfer*, pelanggan menekan tombol pesan sekarang *control keranjang* men – *insert* data keranjang ke *database* tpemesanan.

6. Sequence diagram Usulan Lihat Pemesanan

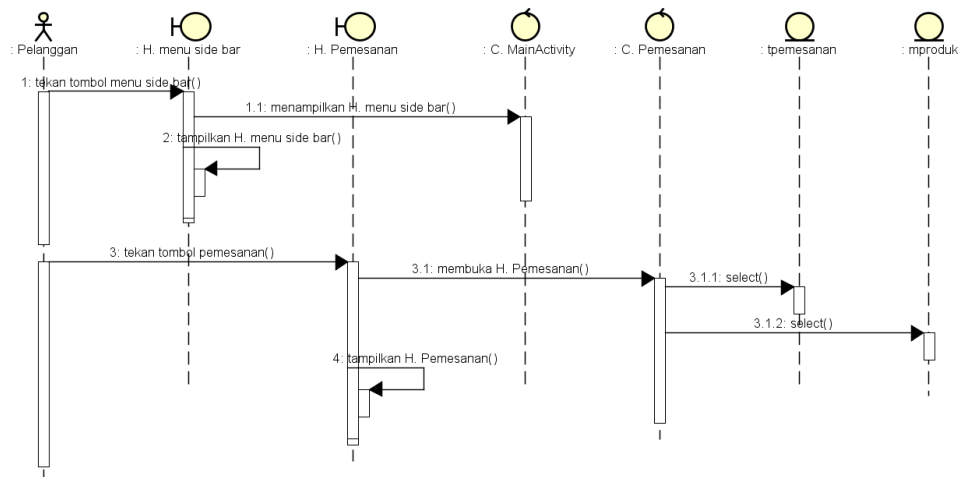

Gambar 4. 32 Sequence Diagram Usulan Lihat Pemesanan

Pada *sequence diagram* usulan lihat pemesanan pelanggan telah melakukan *login*, pelanggan menekan menu *side bar* pada aplikasi, selanjutnya *control main activity* menampilkan halaman menu *side bar*, pelanggan menekan tombol pemesanan lalu *control pemesanan* men – *select* data *tpemesanan* dan *mproduk* dari *database* dan menampilkan halaman pemesanan.

7. Sequence diagram Usulan Lakukan Detail Pemesanan

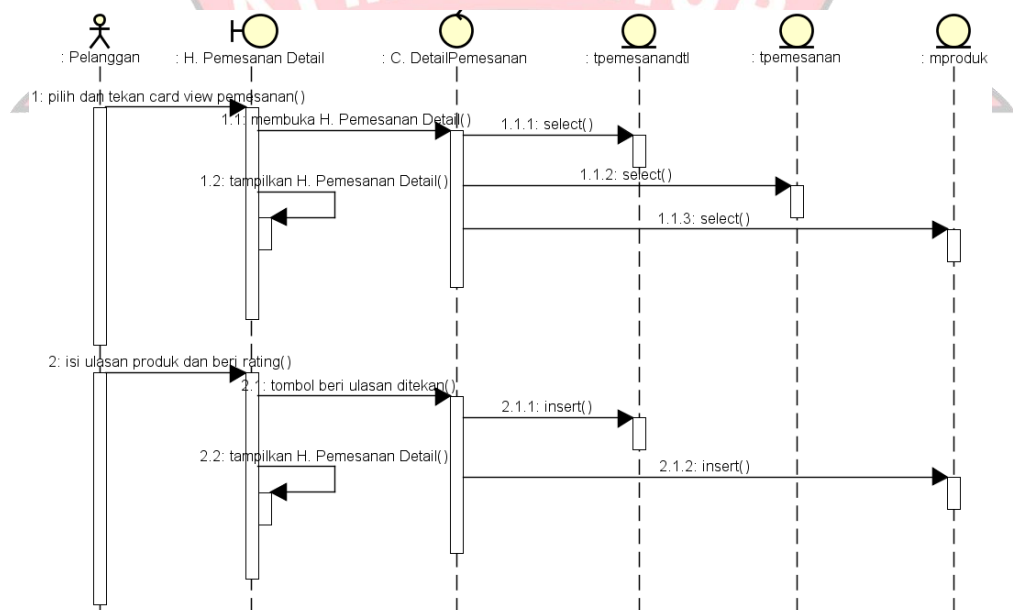

Gambar 4. 33 Sequence Diagram Usulan Lakukan Detail Pemesanan

Pada *sequence diagram* usulan lakukan detail pemesanan pelanggan sudah membuka halaman pemesanan dan telah melakukan *login*, pelanggan menekan *card view* pemesanan lalu *control detail* pemesanan men – *select* pemesanan dan *mproduk* dari *database* dan menampilkan halaman pemesanan *detail*, setelah itu pelanggan mengisi ulasan dan memberi *rating* lalu menekan tombol beri ulasan, selanjutnya *control detail* pemesanan men – *insert* ulasan dan produk ke *database* pemesanan.

8. *Sequence diagram* Usulan Lakukan Ubah Profil

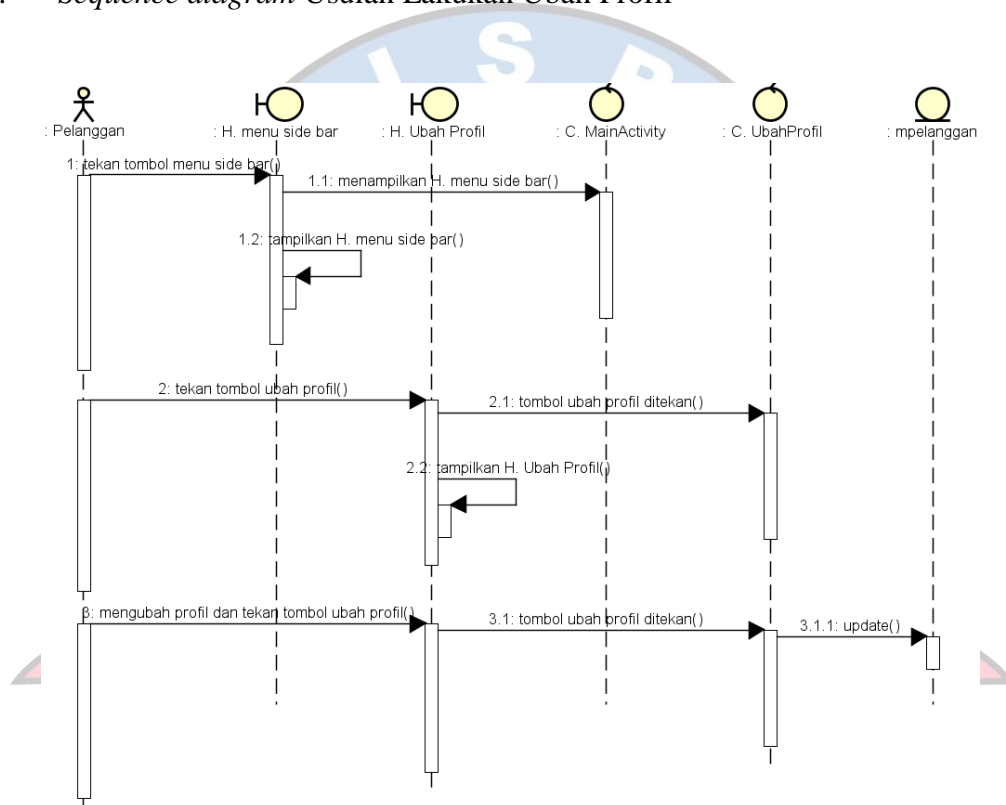

Gambar 4. 34 *Sequence Diagram* Usulan Lakukan Ubah Profil

Pada *sequence diagram* usulan lakukan lakukan ubah profil pelanggan sudah melakukan *login*, pelanggan menekan menu *side bar* pada aplikasi, selanjutnya *control main activity* menampilkan halaman menu *side bar*, pelanggan menekan tombol ubah profil lalu *control* ubah profil menampilkan halaman daftar akun, setelah itu pelanggan dapat mengubah data profil dan menekan tombol ubah

profil untuk melanjutkan perubahan, *control* ubah profil men – *update* data ke *database* mpelanggan.

9. *Sequence diagram* Usulan Lihat Profil Toko

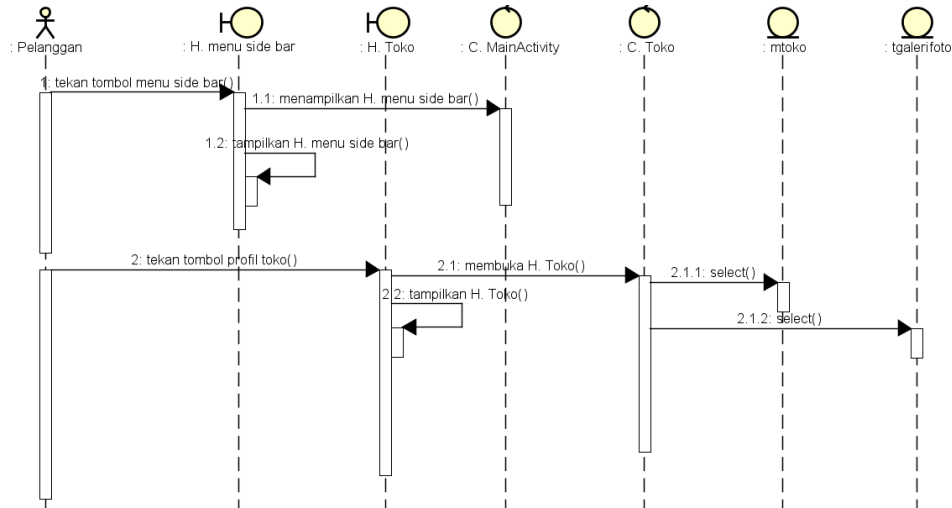

Gambar 4. 35 *Sequence Diagram* Usulan Lihat Profil Toko

Pada *sequence diagram* usulan lihat profil toko pelanggan menekan menu *side bar* pada aplikasi, selanjutnya *control main activity* menampilkan halaman menu *side bar*, setelah itu pelanggan menekan tombol profil toko, *control toko* men – *select* data *mtoko* dan *tgaleri foto* dari *database* lalu menampilkan halaman profil toko.

10. *Sequence diagram Usulan Lakukan Logout*

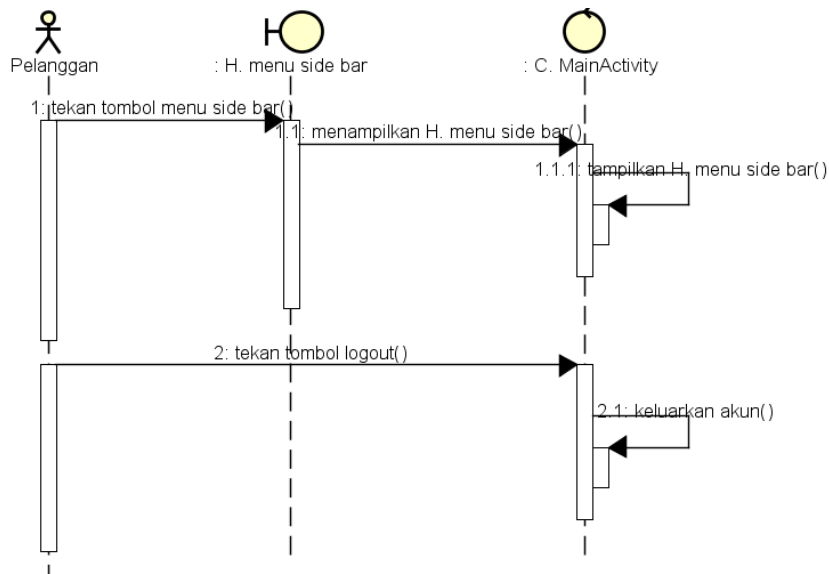

Gambar 4. 36 *Sequence Diagram Usulan Lakukan Logout*

Pada *sequence diagram* usulan lakukan *logout* pelanggan menekan menu *side bar* pada aplikasi, selanjutnya *control main activity* menampilkan halaman menu *side bar*, pelanggan menekan tombol *logout* lalu *control main activity* mengeluarkan akun pelanggan.

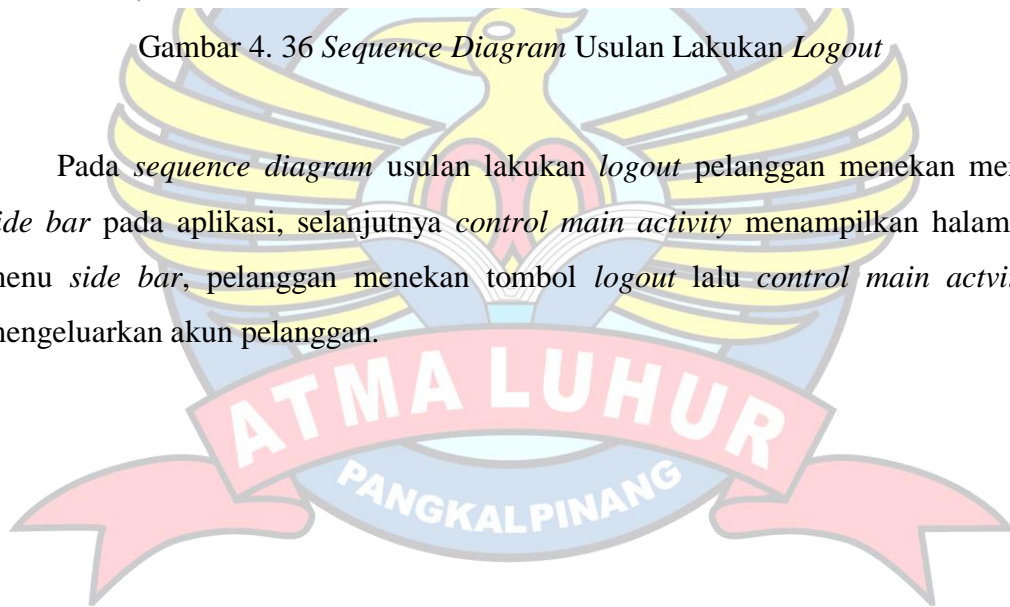

4.7.4 Sequence diagram Admin

1. Sequence diagram Usulan Lakukan Login

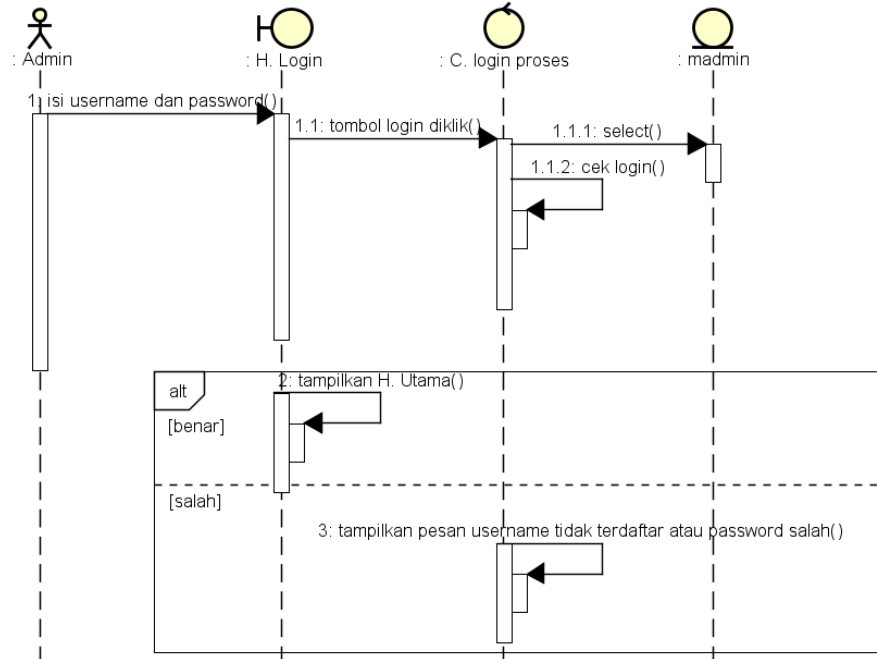

Gambar 4. 37 Sequence Diagram Usulan Lakukan Login

Pada *sequence diagram* usulan lakukan *login admin* sudah membuka web *admin*, *admin* mengisi *username* dan *password* lalu mengklik tombol *login*, *control login* proses men – *select* data *madmin* dari *database* untuk mengecek kesesuaian data yang dimasukkan, jika berhasil *control login* proses menampilkan halaman utama, jika *username* dan *password* tidak sesuai maka *login* gagal.

2. *Sequence diagram* Usulan Ubah Data Toko

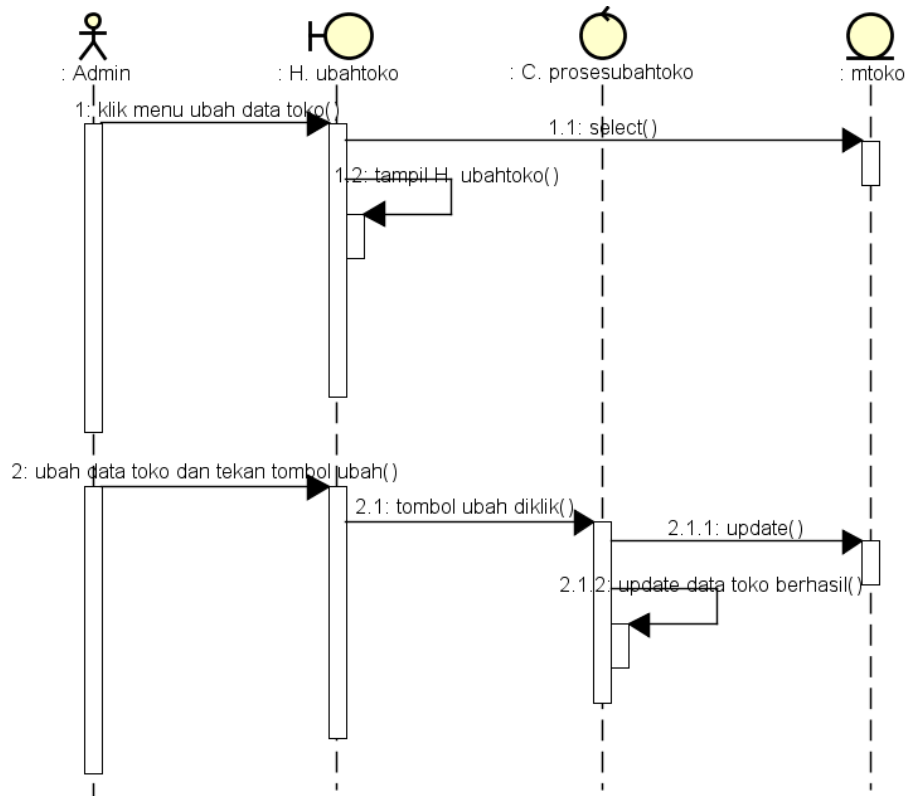

Gambar 4. 38 *Sequence Diagram* Usulan Ubah Data Toko

Pada *sequence diagram* usulan ubah data toko *admin* sudah melakukan *login*, *admin* mengklik menu ubah data toko, halaman ubah toko men – *select* data *mtoko* dari database dan menampilkan halaman ubah toko, *admin* mengubah data toko dan menekan tombol ubah, *control* proses ubah toko men – *update* data yang diubah *database* *mtoko* dan *update* data toko berhasil.

3. Sequence diagram Usulan Manajemen Data Produk

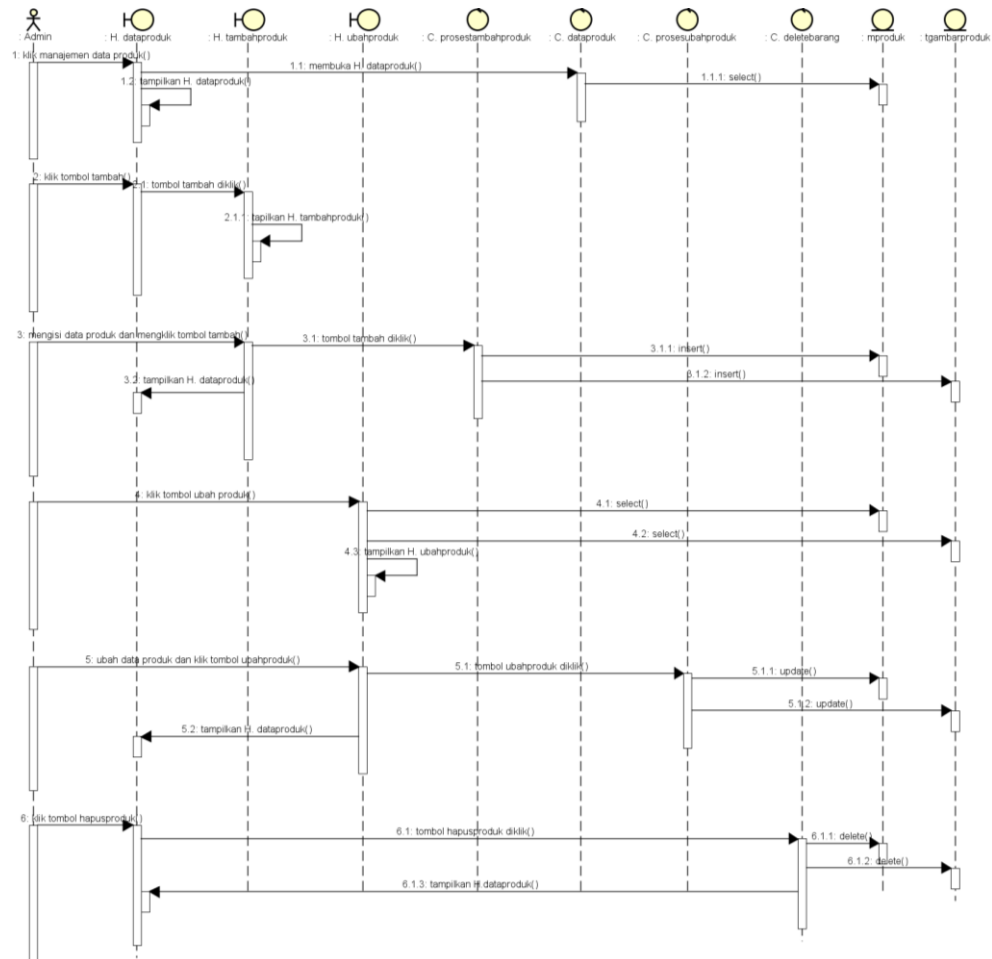

Gambar 4. 39 Sequence Diagram Usulan Manajemen Data Produk

Pada *sequence diagram* usulan manajemen data ubah produk *admin* sudah melakukan *login*, *Admin* mengklik menu manajemen data produk lalu halaman data produk men – *select* data *mproduk* dari *database* setelah itu menampilkan halaman data produk, selanjutnya *admin* mengklik tombol ubah lalu halaman ubah produk men – *select* data *mproduk* dan *tgambarproduk* dari *database* lalu menampilkan halaman ubah produk, *admin* mengubah data produk dan mengklik tombol ubah produk lalu *control* proses ubah produk men – *update* data *mproduk* dan *tgambarproduk* ke *database* lalu proses ubah berhasil selanjutnya *control* proses ubah produk menampilkan halaman data produk. *Admin* mengklik tombol

hapus produk pada halaman data produk lalu *control* deleteproduk men – *delete* data produk dari mproduk dan tgambarproduk di *database*.

4. *Sequence diagram* Usulan Lakukan Data Pelanggan

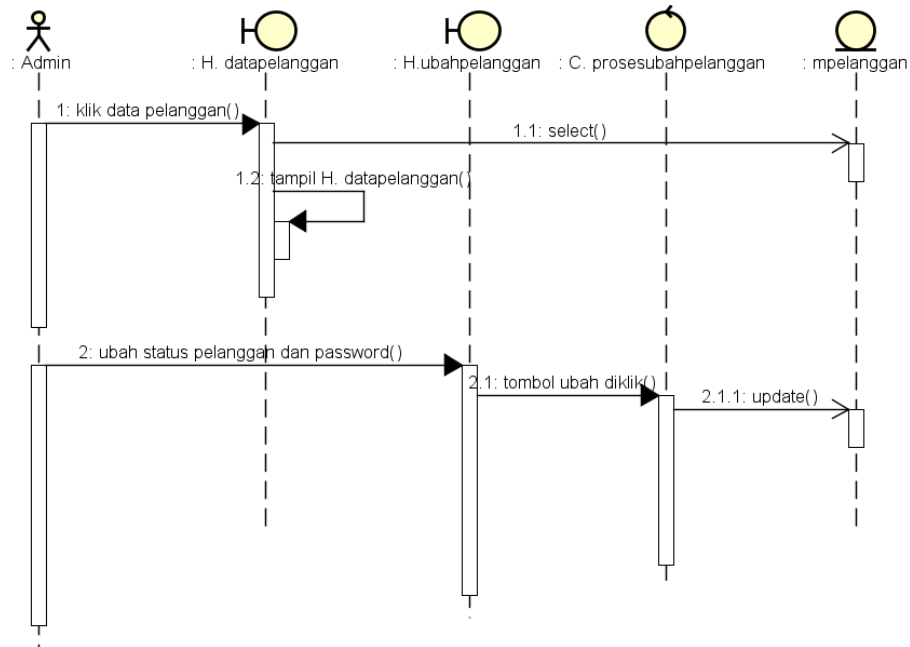

Gambar 4. 40 *Sequence Diagram* Usulan Lakukan Data Pelanggan

Pada *sequence diagram* usulan lakukan data pelanggan *admin* sudah melakukan *login*, *admin* mengklik data pelanggan di halaman utama, lalu halaman data pelanggan men – *select* data mpelanggan dari *database* dan menampilkan halaman data pelanggan, *Admin* mengubah status pelanggan dan *password* lalu menekan tombol ubah, *control* proses ubah pelanggan men – *update* data mpelanggan ke *database* dan menampilkan halaman data pelanggan.

5. Sequence diagram Usulan Ubah Data Pemesanan

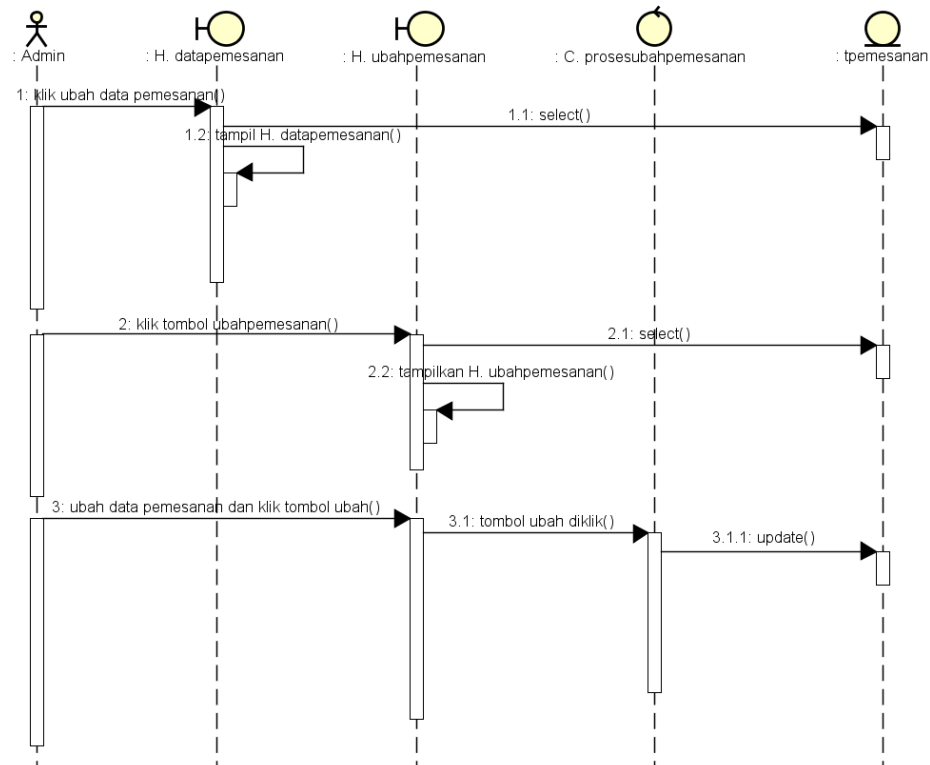

Gambar 4. 41 Sequence Diagram Usulan Ubah Data Pemesanan

Pada *sequence diagram* usulan lakukan data pelanggan *admin* sudah melakukan *login*, *admin* mengklik ubah data pemesanan di halaman utama, selanjutnya *admin* mengklik ubah data pemesanan lalu halaman data pemesanan men – *select* data tpemesanan dari *database* dan menampilkan halaman data pemesanan, *admin* mengklik tombol ubah pemesanan lalu halaman ubah pemesanan men – *select* data tpemesanan dari *database* dan menampilkan halaman ubah data pemesanan, setelah itu *admin* mengubah data pemesanan dan mengklik tombol ubah, selanjutnya *control* proses ubah pemesanan men – *update* data yang diubah ke *database* tpemesanan lalu berhasil di perbarui dan menampilkan halaman data pemesanan.

6. *Sequence diagram Usulan Ubah Data Review*

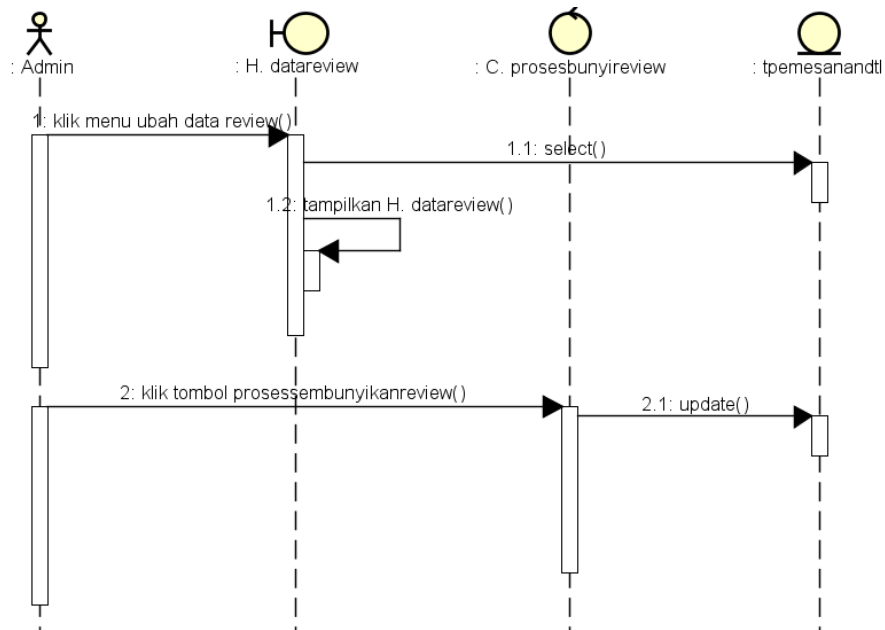

Gambar 4. 42 *Sequence Diagram Usulan Ubah Data Review*

Pada *sequence diagram* usulan lakukan ubah data *review* *admin* sudah melakukan *login*, *admin* mengklik menu ubah data *review* lalu halaman data *review* men – *select* data *tpemesanandtl* dari *database* dan menampilkan halaman data *review*, selanjutnya *admin* mengklik tombol proses sembunyikan *review*, control proses bunyi *review* men – *update* data *tpemesanandtl* ke *database* lalu menyembunyikan komentar berhasil dan menampilkan halaman data *review*.

7. *Sequence diagram* Usulan Lakukan Tambah Akun

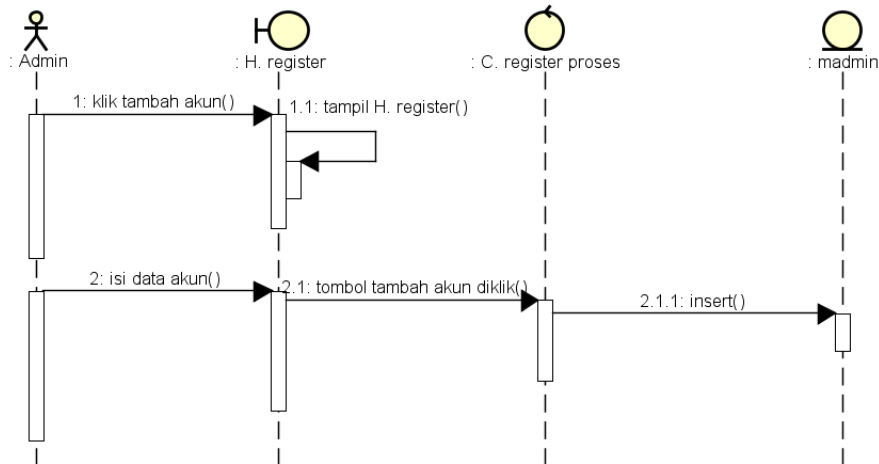

Gambar 4. 43 *Sequence Diagram* Usulan Lakukan Tambah Akun

Pada *sequence diagram* usulan lakukan tambah akun *admin* sudah melakukan *login*, *Admin* meng klik tambah akun lalu halaman *register* tampil, setelah itu *admin* mengisi data akun dan mengklik tombol tambah akun, setelah itu *control* register proses men – *insert* data *madmin* ke *database* lalu tambah akun berhasil dan menampilkan halaman *register*.

8. *Sequence diagram* Usulan Lakukan Logout

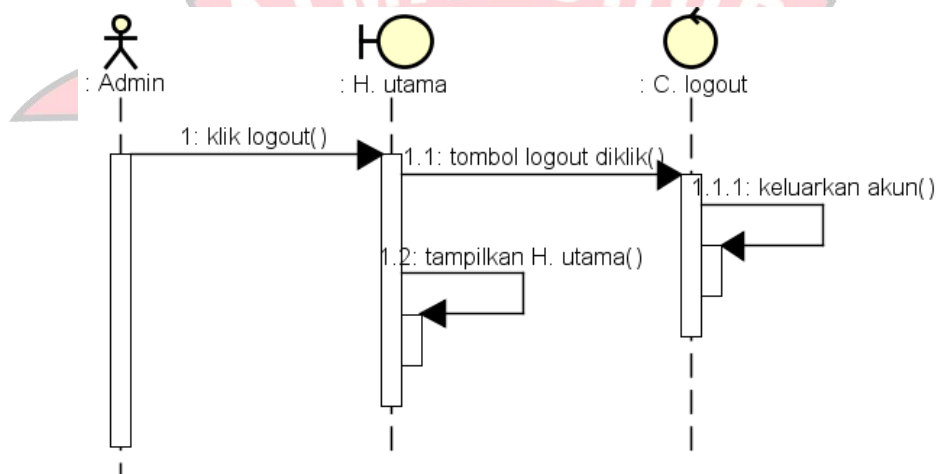

Gambar 4. 44 *Sequence Diagram* Usulan Lakukan Logout

Pada *sequence diagram* usulan lakukan *logout admin* sudah melakukan *login*, Admin mengklik *logout* lalu *control logout* mengeluarkan akun dari web.

4.7.5 Class Diagram

Pada *class diagram* Aplikasi Pemesanan Baju dan Buku di Fitri Store ada terdapat 9 kelas utama yaitu madmin, mtoko, mpelanggan, mproduk, tgalertifoto, tgambarproduk, tkeranjang, tpemesanan, dan tpemesanandtl, berikut gambar detail class diagram:

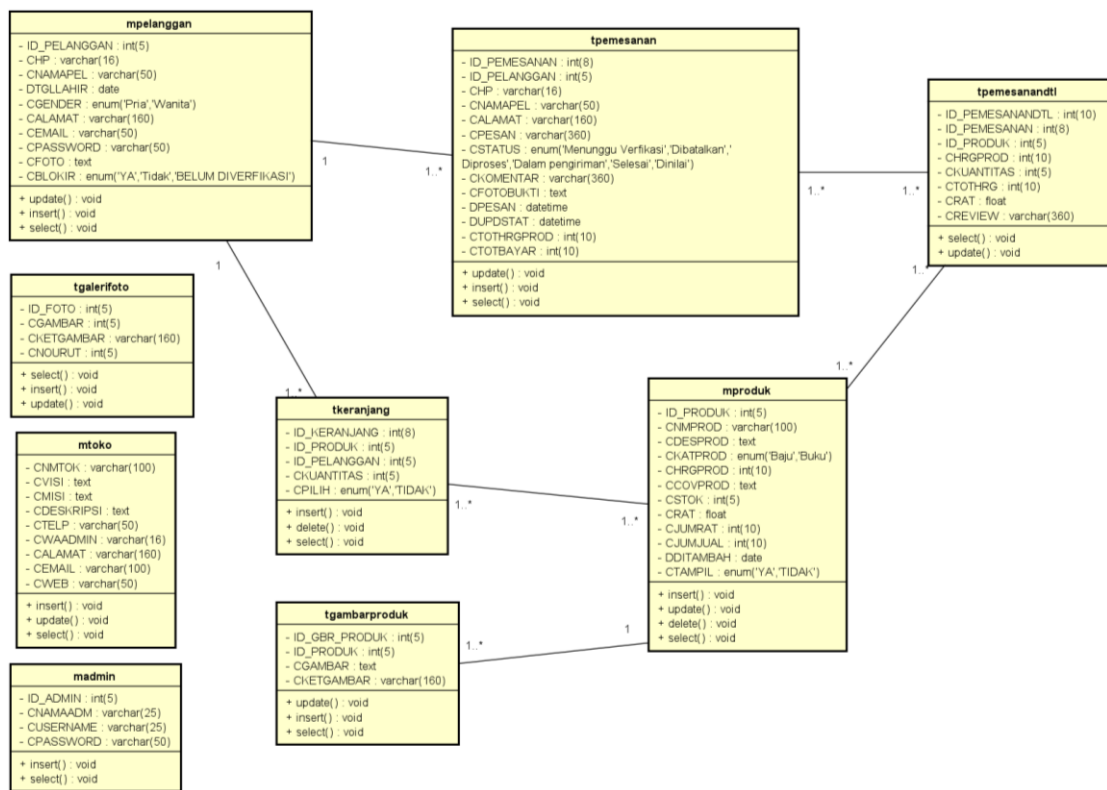

Gambar 4. 45 Class Diagram

4.8 Rancangan Layar

1. Pengguna *Mobile*

a. Rancangan Layar *Splash Screen*



Gambar 4. 46 Rancangan Layar *Splash Screen*

Pada gambar di atas adalah rancangan layar *splash screen* yang tampil jika membuka aplikasi Fitri Store.

b. Rancangan Layar Daftar Akun



Gambar 4. 47 Rancangan Layar Daftar Akun

Pada gambar di atas adalah rancangan layar daftar akun yang terdiri dari nomor *handphone*, nama, tanggal lahir, *gender*, alamat, email, *password*, *upload* foto dan tombol daftar.

c. Rancangan Layar *Login*

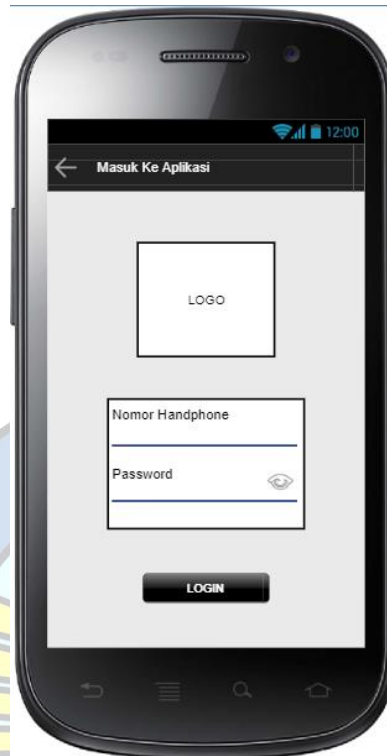

Gambar 4. 48 Rancangan Layar *Login*

Pada gambar di atas adalah rancangan layar *login* yang terdiri dari logo toko, nomor *handphone*, *password* dan tombol *login*.

d. Rancangan Layar Halaman Utama

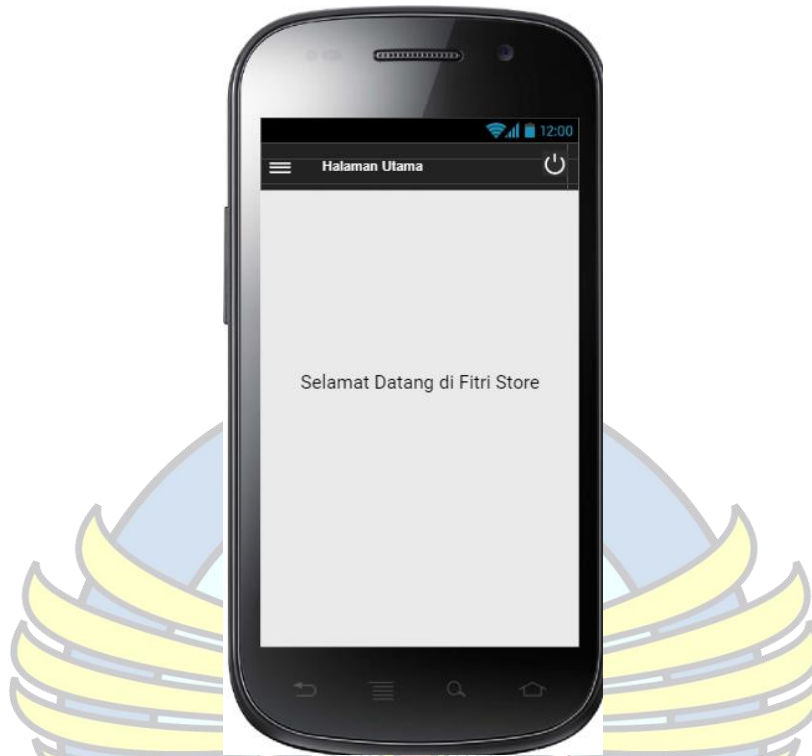

Gambar 4. 49 Rancangan Layar Halaman Utama

Pada gambar di atas adalah rancangan layar halaman utama aplikasi, pada halaman ini hanya menampilkan selamat datang di Fitri Store, tombol *menu side bar* dan tombol keluar aplikasi.

e. Rancangan *Menu Side Bar*



Gambar 4. 50 Rancangan Layar *Menu Side Bar*

Pada gambar di atas adalah rancangan layar *menu side bar* nantinya pada aplikasi Fitri Store, rancangan ini terdiri dari logo toko, nama toko, web toko, tombol menu belanja, keranjang, pemesanan, profil toko, daftar akun dan *login*.

f. Rancangan Layar Daftar Produk



Gambar 4. 51 Rancangan Daftar Produk

Pada gambar di atas adalah rancangan layar daftar produk, rancangan ini untuk menampilkan daftar produk yang terdiri dari nama produk, foto produk, penilaian jika produk sudah dikasih ulasan, jumlah terjual, stok produk, dan kapan produk ditambahkan lalu tombol keranjang.

g. Rancangan Layar Detail Produk



Gambar 4. 52 Rancangan Layar Detail Produk

Pada gambar di atas adalah rancangan layar detail produk, rancangan ini terdiri dari nama produk, foto produk, nama foto produk, penilaian, jumlah terjual, stok, kapan ditambahkan, dan deskripsi produk, lalu tombol tambah ke keranjang.

h. Rancangan Layar Kelola Keranjang



Gambar 4. 53 Rancangan Layar Kelola Keranjang

Pada gambar di atas adalah rancangan layar kelola keranjang, rancangan ini menampilkan detail produk, nomor hp penerima, nama lengkap penerima, alamat, catatan pemesanan, lalu dirancangan ini juga terdapat info transaksi yang dilakukan melalui *transfer* bukti foto, total pembayaran, dan tombol pesan sekarang.

i. Rancangan Layar Riwayat Pemesanan



Gambar 4. 54 Rancangan Riwayat Pemesanan

Pada gambar di atas adalah rancangan riwayat pemesanan, pada rancangan ini pelanggan bisa melihat status pemesanan produk yang sudah dipesan.

j. Rancangan Layar Detail Pemesanan



Gambar 4. 55 Rancangan Layar Detail Pemesanan

Pada gambar di atas adalah rancangan layar detail pemesanan, rancangan ini tampil jika status pemesanan di rancangan riwayat pemesanan ditekan, rancangan ini juga pelanggan bisa memberi *review* pada produk yang dipesan.

2. Web Admin

a. Rancangan Web Login

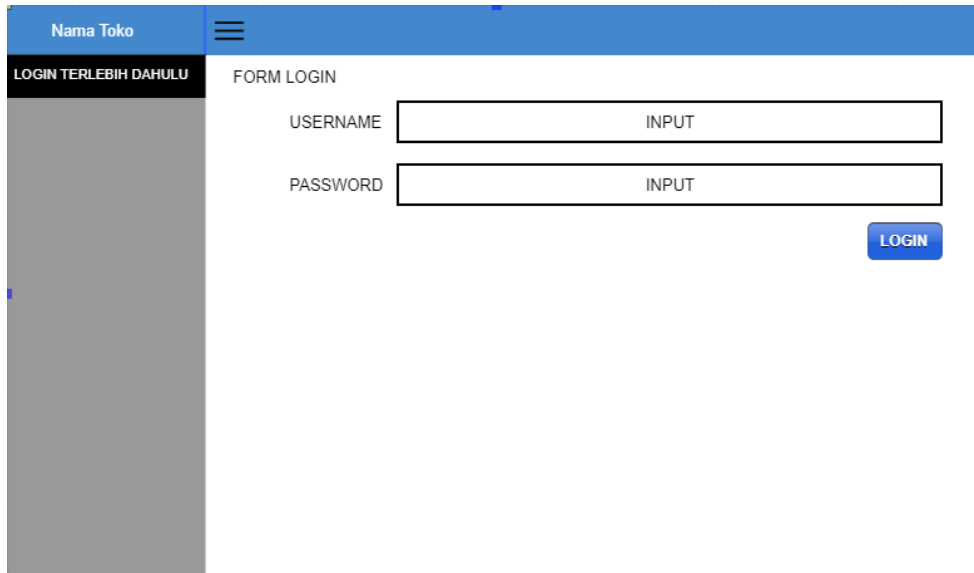

The screenshot shows a web login interface. At the top, there is a blue header bar with the text "Nama Toko" and a hamburger menu icon. Below the header, on the left, is a dark sidebar with the text "LOGIN TERLEBIH DAHULU". The main content area is titled "FORM LOGIN" and contains two input fields: "USERNAME" and "PASSWORD", each with an "INPUT" label. A blue "LOGIN" button is located to the right of the password field.

Gambar 4. 56 Rancangan Web Login

Pada gambar di atas adalah rancangan web *login* yang digunakan *admin* untuk *login*, rancangan ini terdiri dari *username* dan *password* yang bisa diisi lalu ada juga tombol *login*.

b. Rancangan Web Halaman Utama

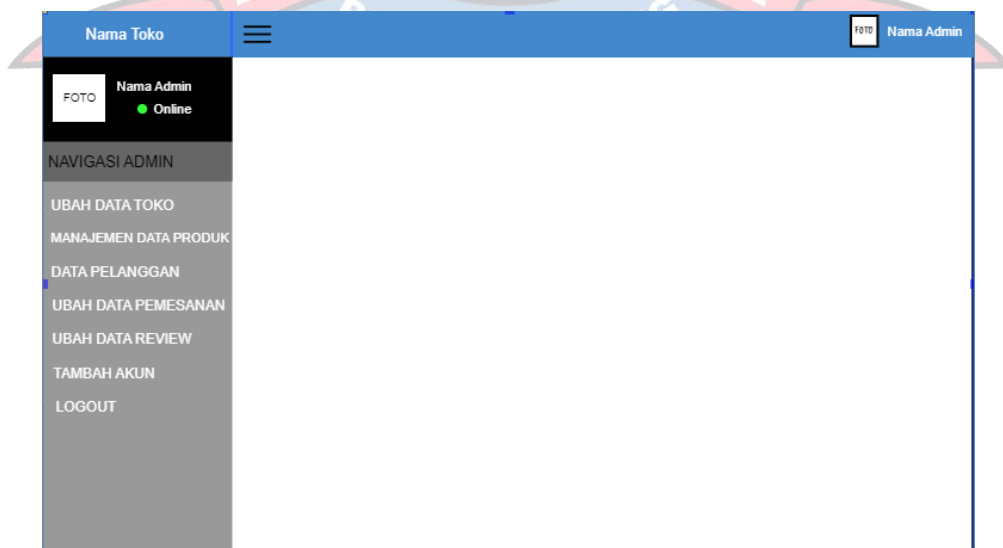

The screenshot shows a web admin dashboard. At the top, there is a blue header bar with the text "Nama Toko", a hamburger menu icon, and a user profile "Nama Admin" with a "FOTO" icon. Below the header, on the left, is a dark sidebar with the text "NAVIGASI ADMIN" and a list of menu items: "UBAH DATA TOKO", "MANAJEMEN DATA PRODUK", "DATA PELANGGAN", "UBAH DATA PEMESANAN", "UBAH DATA REVIEW", "TAMBAH AKUN", and "LOGOUT".

Gambar 4. 57 Rancangan Web Halaman Utama

Pada gambar di atas adalah rancangan web halaman utama, rancangan ini menampilkan foto, nama *admin*, menu ubah data toko, manajemen data produk, data pelanggan, ubah data pemesanan, ubah data *review*, tambah akun dan *logout*.

c. Rancangan Web Ubah Data Toko

The screenshot shows a web interface for updating store data. At the top, there is a header with 'Nama Toko' on the left and a user profile 'Foto Nama Admin' on the right. A sidebar menu on the left lists various admin functions, with 'UBAH DATA TOKO' highlighted. The main content area is titled 'FORM UBAH TOKO' and contains the following fields:

- NAMA: INPUT
- VISI: INPUT
- MISI: INPUT
- DESKRIPSI: INPUT
- ALAMAT KANTOR: INPUT
- TELEPON KANTOR: INPUT
- WHATSAPP ADMIN: INPUT (Note: Gunakan format +628xxxx)
- EMAIL KANTOR: INPUT
- WEB KANTOR: INPUT
- KETERANGAN FOTO (1): INPUT
- FOTO: Choose file No file chosen
- Lewati jika tidak ada perubahan
- KETERANGAN FOTO (2): INPUT
- FOTO: Choose file No file chosen
- Lewati jika tidak ada perubahan
- KETERANGAN FOTO (2): INPUT
- FOTO: Choose file No file chosen
- Lewati jika tidak ada perubahan

A blue 'UBAH' button is located at the bottom right of the form.

Gambar 4. 58 Rancangan Web Ubah Data Toko

Pada gambar di atas adalah rancangan web ubah data toko, pada rancangan ini *admin* bisa mengubah data toko.

d. Rancangan Web Manajemen Data Produk

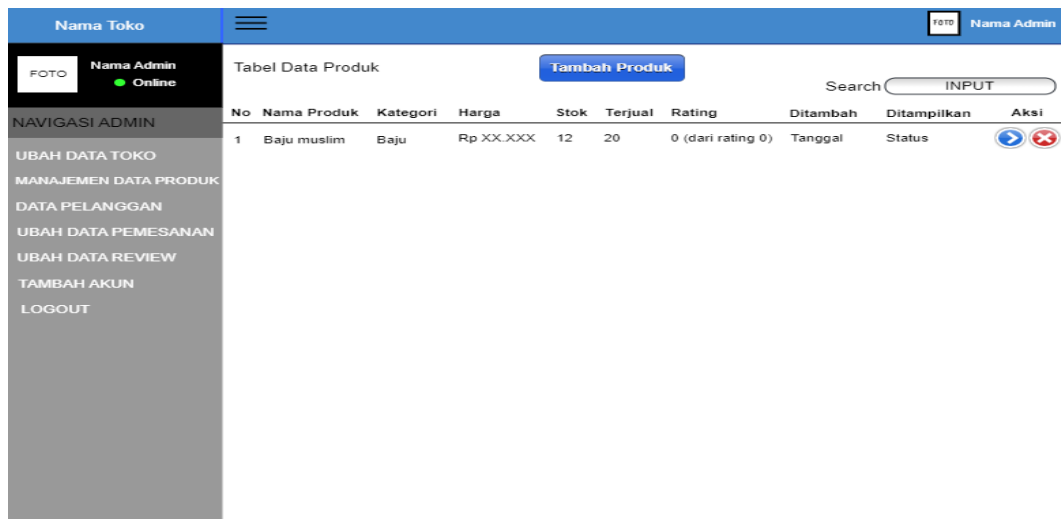

Gambar 4. 59 Rancangan Web Manajemen Data Produk

Pada gambar di atas adalah rancangan web manajemen data produk, rancangan ini menampilkan data produk

e. Rancangan Web Manajemen Tambah Data Produk

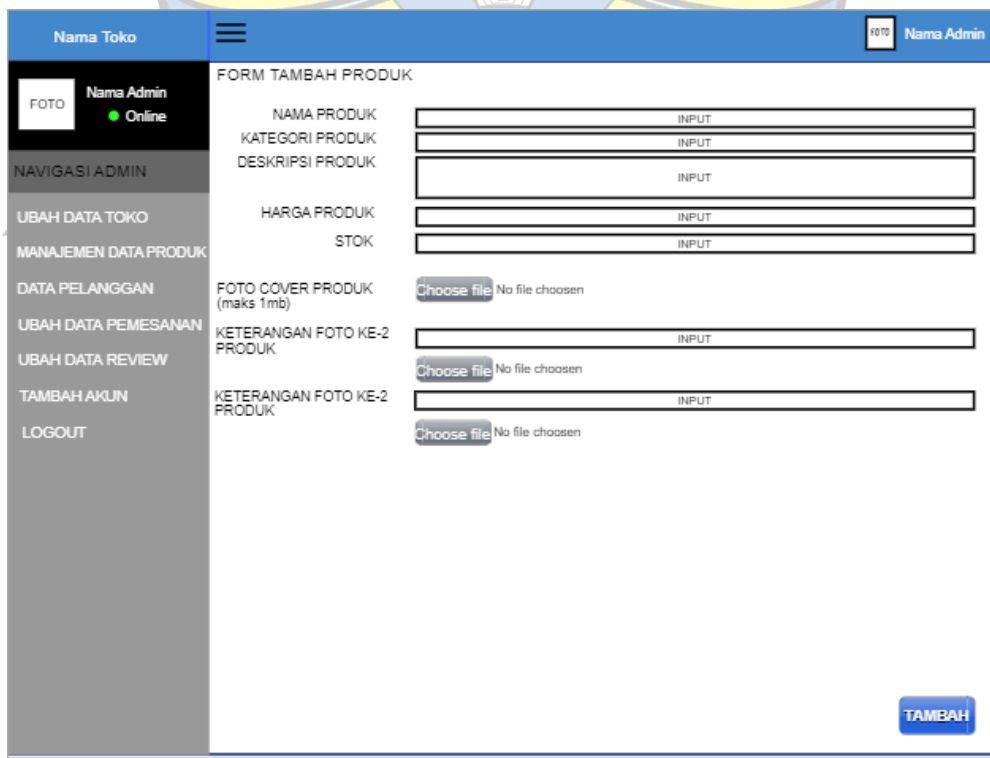

Gambar 4. 60 Rancangan Web Manajemen Tambah Data Produk

Pada gambar di atas adalah rancangan web manajemen tambah data produk, rancangan ini *admin* dapat mengisi data produk, jika sudah mengisi data produk, admin bisa mengklik tombol tambah untuk melanjutkan prosesnya.

f. Rancangan Web Manajemen Ubah Data Produk

The screenshot shows a web interface for editing product data. The top navigation bar includes 'Nama Toko', a menu icon, and 'Nama Admin'. The sidebar on the left lists various admin functions. The main area is titled 'FORM UBAH PRODUK' and contains the following fields:

- NAMA PRODUK: INPUT
- KATEGORI PRODUK: INPUT
- DESKRIPSI PRODUK: INPUT
- HARGA PRODUK: INPUT
- STOK: INPUT
- PRODUK DITAMPILKAN?: SELECT (options: YA, V)
- FOTO COVER PRODUK (maks 1mb): FOTO placeholder, Choose file button, Lewati jika tidak ada perubahan checkbox
- KETERANGAN FOTO KE-2 PRODUK: INPUT
- FOTO KE-2 PRODUK (maks 1MB): FOTO placeholder, Choose file button, Lewati jika tidak ada perubahan checkbox
- KETERANGAN FOTO KE-3 PRODUK: INPUT
- FOTO KE-3 PRODUK (maks 1MB): FOTO placeholder, Choose file button, Lewati jika tidak ada perubahan checkbox

A blue 'UBAH' button is positioned at the bottom right of the form.

Gambar 4. 61 Rancangan Web Uдах Data Produk

Pada gambar di atas adalah rancangan web ubah data produk, rancangan ini admin dapat mengubah data produk yang sudah ditambahkan

jika terjadi kesalahan pada data produk yang dimasukkan, admin bisa menekan tombol ubah untuk men – *update* data produk.

g. Rancangan Web Data Pelanggan

Nomor	ID Pelanggan	Nama Pengguna	No. HP	Alamat	Diblokir?	Aksi
1	7	Nama pelanggan	0896XXXXXXX	Alamat pelanggan	Status	

Gambar 4. 62 Rancangan Web Data Pelanggan

Pada gambar di atas adalah rancangan web data pelanggan, rancangan ini menampilkan data lengkap pelanggan dan juga tombol aksi yaitu tombol ubah data pelanggan.

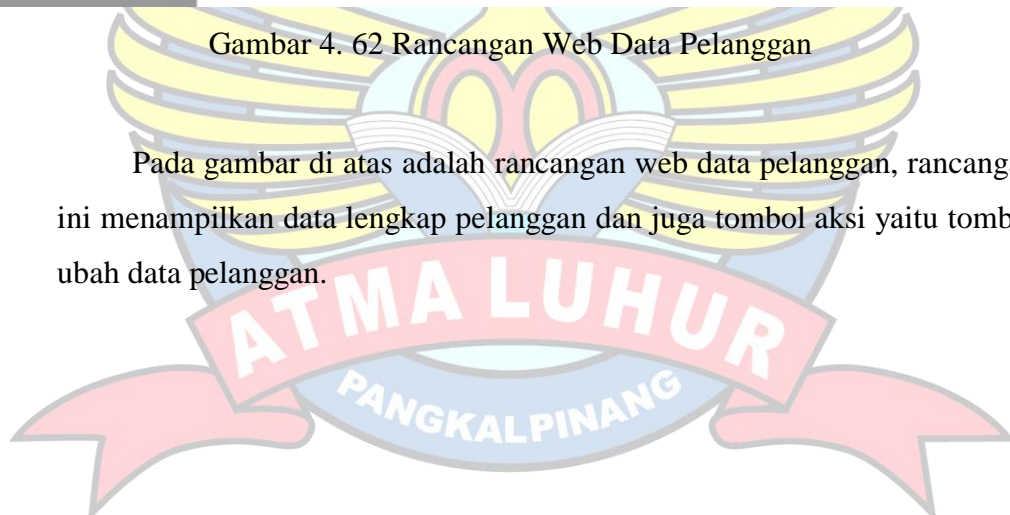

h. Rancangan Web Ubah Data Pelanggan

FORM UBAH PELANGGAN

NAMA PELANGGAN

TANGGAL LAHIR

GENDER

NOMOR HP

ALAMAT

EMAIL

STATUS PELANGGAN

Kosongkan jika tidak ada perubahan atau 4-16 karakter untuk meresetnya

PASSWORD BARU

FOTO

UBAH

Gambar 4. 63 Rancangan Web Ubah Data Pelanggan

Pada gambar di atas adalah rancangan web udah data pelanggan, pada rancangan ini *admin* dapat mengubah data pelanggan yaitu *status* pelanggan dan *password* jika, lalu admin juga bisa menekan tombol ubah jika sudah mengubah data pelanggan,

i. Rancangan Web Ubah Data Pemesanan

Tabel Data Pemesanan

Search

Nomor	ID Pemesanan	Nama Pengguna (HP)	Jumlah Bayar	Status	Waktu Pesan	Waktu Update	Aksi
1	7	Nama (0896XXXXXXX)	Rp XX.XXX	Menunggu verifikasi	01 Oktober 2022 22:55 WIB	02 Oktober 2022 07:55 WIB	

Gambar 4. 64 Rancangan Web Ubah Data Pemesanan

Pada gambar di atas adalah rancangan web ubah data pemesanan, rancangan ini menampilkan data pemesanan dari pelanggan, pada rancangan ini juga terdapat tombol aksi yaitu tombol ubah pemesanan.

j. Rancangan Web Mengubah Data Pemesanan

Gambar 4. 65 Rancangan Web Mengubah Data Pemesanan

Pada gambar di atas adalah rancangan web mengubah data pemesanan, pada rancangan ini *admin* dapat mengubah status pemesanan dan juga dapat melihat detail pemesanan, jika status pemesanan diubah *admin* dapat menekan tombol ubah untuk memproses ubah pemesanan.

k. Rancangan Web Ubah Data *Review*

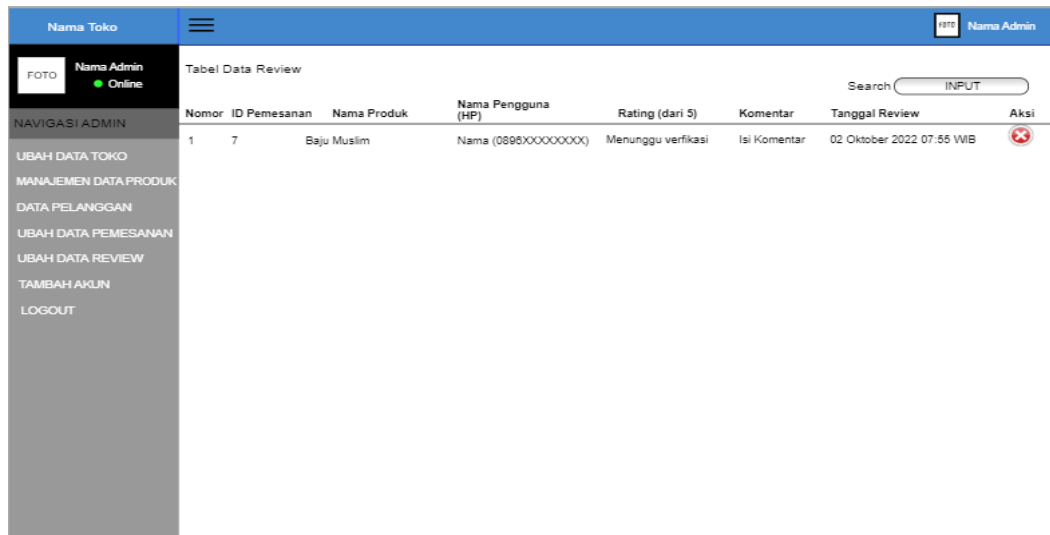

Gambar 4. 66 Rancangan Web Ubah Data *Review*

Pada gambar di atas adalah rancangan web ubah data *review* yang berfungsi sebagai *admin* untuk menyembunyikan *review* pelanggan yang kurang pantas.

l. Rancangan Web Tambah Akun

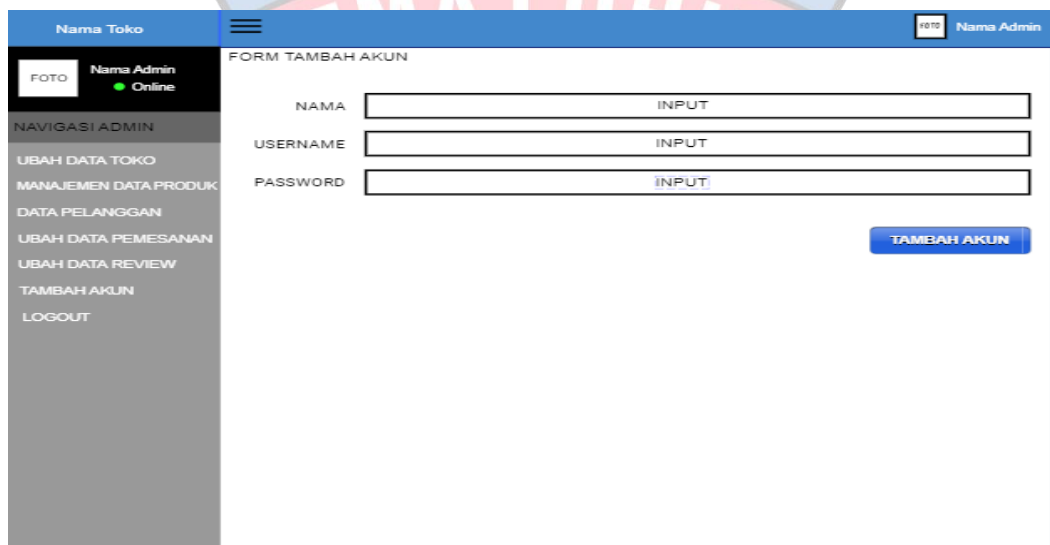

Gambar 4. 67 Rancangan Web Tambah Akun

Pada gambar di atas adalah rancangan web tambah akun, pada rancangan ini admin dapat menambah akun admin baru dengan memasukkan nama, *username*, dan *password* lalu menekan tombol tambah akun untuk melanjutkan proses tambah akun.

4.9 Implementasi

1. Pengguna *Mobile*
 - a. Tampilan Layar *Splash Screen*



Gambar 4. 68 Tampilan Layar *Splash Screen*

Pada gambar di atas ini *splash screen* akan tampil jika pelanggan membuka aplikasi.

b. Tampilan Layar Daftar Akun



The image shows a mobile application registration screen with a dark blue header containing a back arrow and the title "Daftar Akun". The background is a light blue gradient. The form fields are as follows:

- Nomor Handphone:** A text input field with a blue phone icon and the placeholder text "Nomor Ponsel".
- Nama:** A text input field with a blue person icon and the placeholder text "Nama Lengkap Anda".
- Tanggal Lahir:** A date picker field showing "19/10/1999".
- Gender:** Two radio button options: "Pria" (selected) and "Wanita".
- Alamat:** A text input field with the placeholder text "Alamat Anda".
- Email:** A text input field with the placeholder text "Email anda (opsional)".
- Masukkan Password:** A text input field with a lock icon on the left and an eye icon on the right to toggle password visibility.

At the bottom of the form, there are two buttons: "UPLOAD FOTO" and "Daftar".

Gambar 4. 69 Tampilan Layar Daftar Akun

Pada gambar di atas pelanggan dapat mendaftar untuk melakukan *login* agar dapat mengakses menu lainnya di aplikasi.

c. Tampilan Layar *Login*

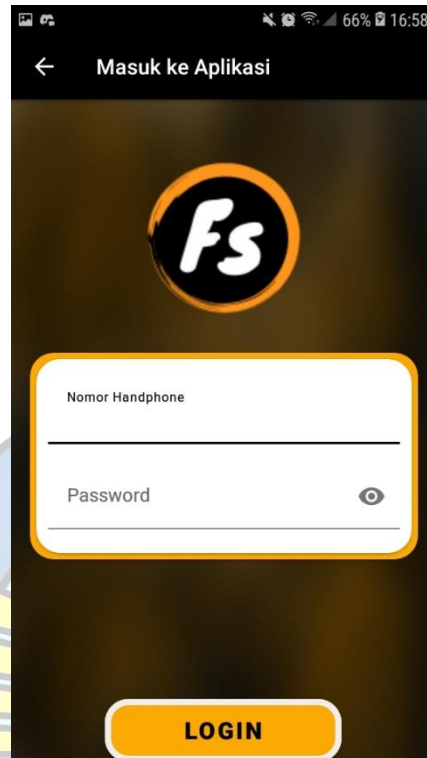

Gambar 4. 70 Tampilan Layar *Login*

Pada gambar di atas pelanggan bisa melakukan *login* jika sudah mendapat verifikasi dari admin.

d. Tampilan Layar Halaman Utama



Gambar 4. 71 Tampilan Layar Halaman Utama

Pada gambar di atas tampilan halaman utama akan tampil jika aplikasi sudah dibuka.



e. Tampilan *Menu Side Bar*



Gambar 4. 72 Tampilan Layar *Menu Side Bar*

Pada aplikasi Fitri Store terdapat beberapa menu yang bisa dilihat pada *menu side bar*.



f. Tampilan Layar Daftar Produk



Gambar 4. 73 Tampilan Layar Daftar Produk

Pada gambar di atas pelanggan dapat melihat nama produk, penilaian, terjual, stok, dan kapan produk ditambahkan.

g. Tampilan Layar Detail Produk



Gambar 4. 74 Tampilan Layar *Detail* Produk

Pada gambar di atas pelanggan melihat detail dari produk dan juga dapat langsung memasukkan produk ke keranjang.

h. Tampilan Layar Kelola Keranjang



Gambar 4. 75 Tampilan Layar Kelola Keranjang

Pada gambar di atas di halaman kelola keranjang, pelanggan dapat memilih lagi produk yang dipesan dan bisa melakukan pemesanan dengan menekan tombol pesan sekarang.

i. Tampilan Layar Riwayat Pemesanan



Gambar 4. 76 Tampilan Layar Riwayat Pemesanan

Pada gambar di atas pengguna dapat melihat riwayat pemesanan dan melihat status produk yang dipesan.

j. Tampilan Layar *Detail* Pemesanan



Gambar 4. 77 Tampilan Layar *Detail* Pemesanan

Pada gambar di atas detail produk yang dipesan dan juga pelanggan dapat melakukan beri ulasan dan *rating*.

k. Tampilan Layar *Detail* Profil Toko

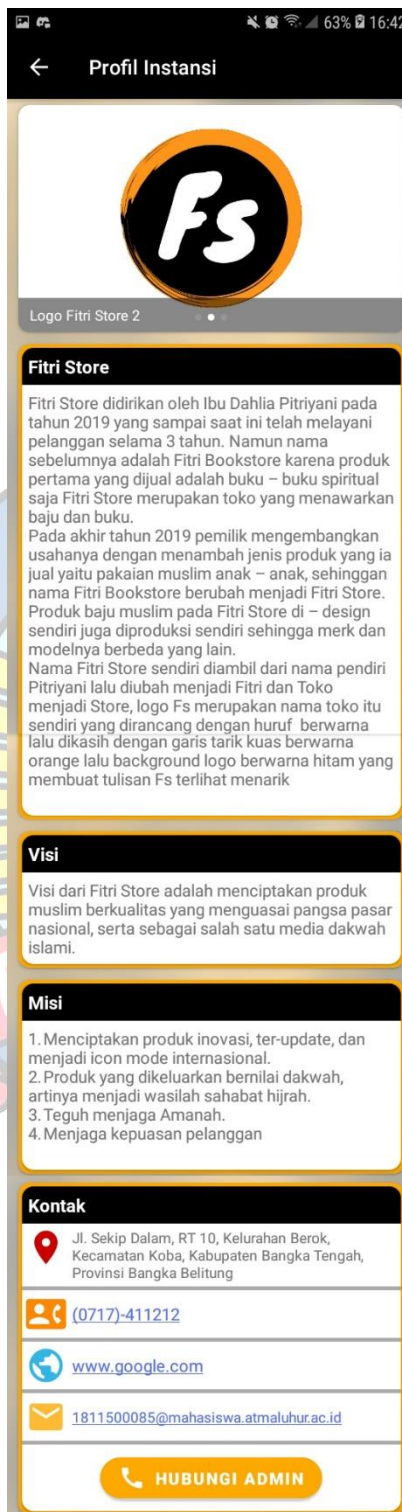

Gambar 4. 78 Tampilan Layar Profil Toko

Pada gambar di atas pelanggan dapat melihat sejarah dari fitri store dan informasi lainnya, selain itu pelanggan dapat langsung menghubungi *admin*.

1. Tampilan Layar Ubah Profil



Gambar 4. 79 Tampilan Layar Ubah Profil

Pada gambar di atas pelanggan dapat mengubah data profil, jika data profil sudah diubah pelanggan dapat menekan tombol ubah profil untuk melanjutkan proses perubahan data profil.

2. Web Admin

a. Tampilan Layar *Login*

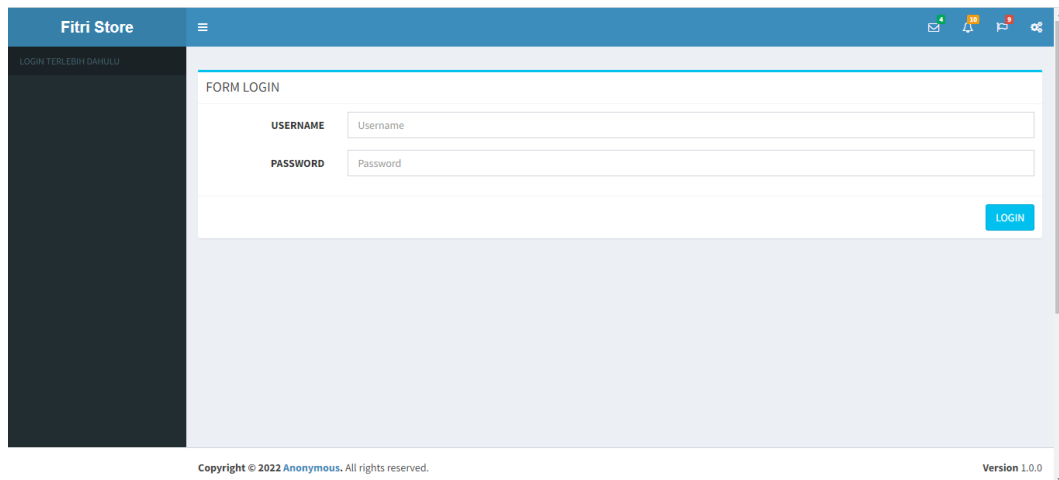

Gambar 4. 80 Tampilan Layar *Login*

Pada gambar di atas halaman *admin* untuk melakukan *login*.

b. Tampilan Layar Halaman Utama

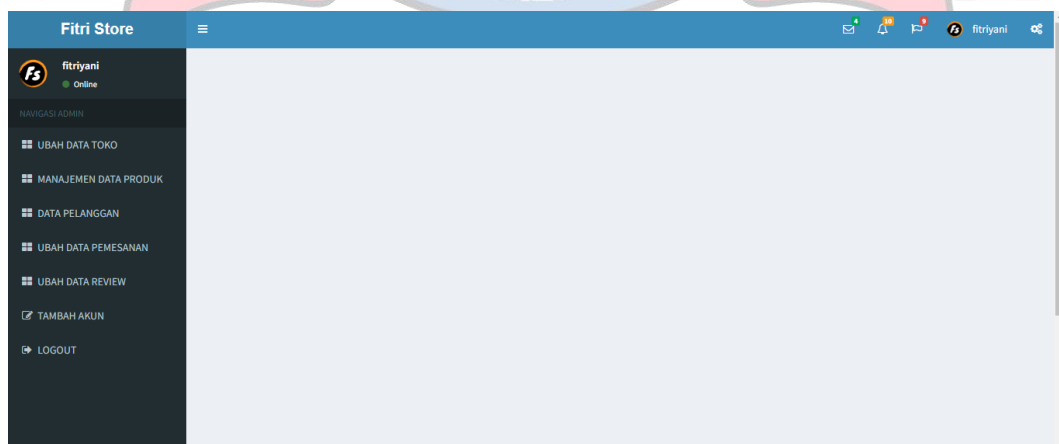

Gambar 4. 81 Tampilan Layar Halaman Utama

Gambar di atas adalah halaman utama web *admin* setelah melakukan *login*, *admin* dapat memilih *menu* yang ada pada navigasi *admin*.

c. Tampilan Layar Ubah Data Toko

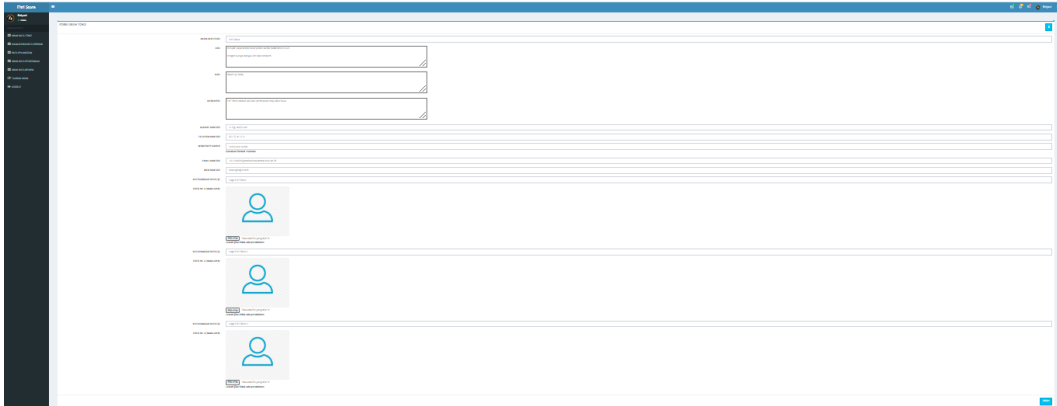

Gambar 4. 82 Tampilan Layar Ubah Data Toko

Pada gambar di atas *admin* dapat mengubah profil toko dengan sesuka hati.

d. Tampilan Layar Manajemen Data Produk

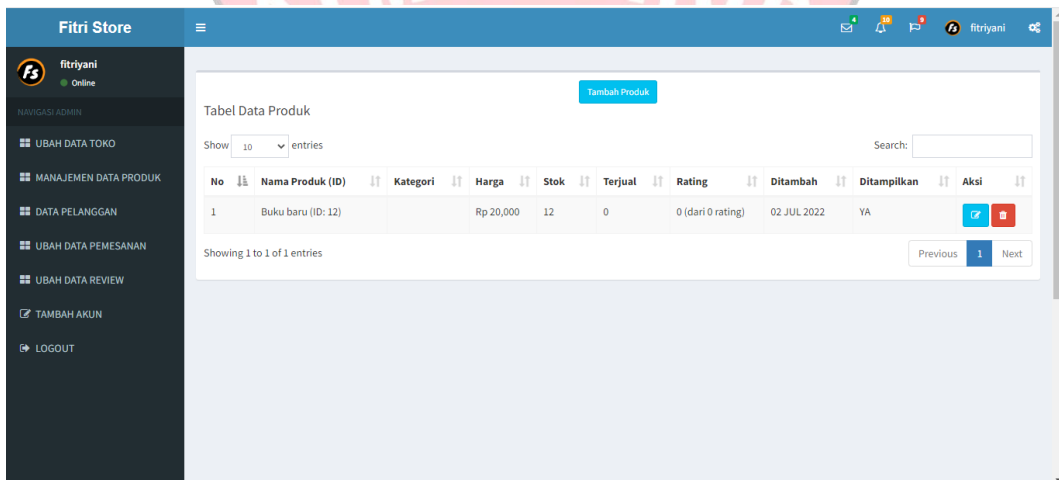

Gambar 4. 83 Tampilan Layar Manajemen Data Produk

Pada gambar di atas halaman manajemen data produk digunakan *admin* untuk melihat data produk dan juga dapat mengubah atau menghapus produk.

e. Tampilan Layar Manajemen Data Tambah Produk

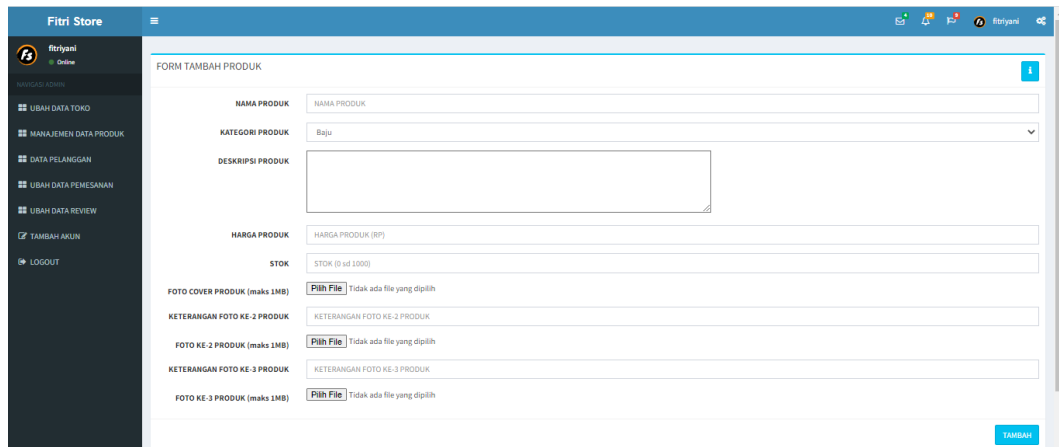

Gambar 4. 84 Tampilan Layar Manajemen Data Tambah Produk

Pada gambar di atas halaman manajemen data tambah produk digunakan *admin* untuk menambahkan produk – produk baru ke aplikasi.

f. Tampilan Layar Manajemen Ubah Data Produk

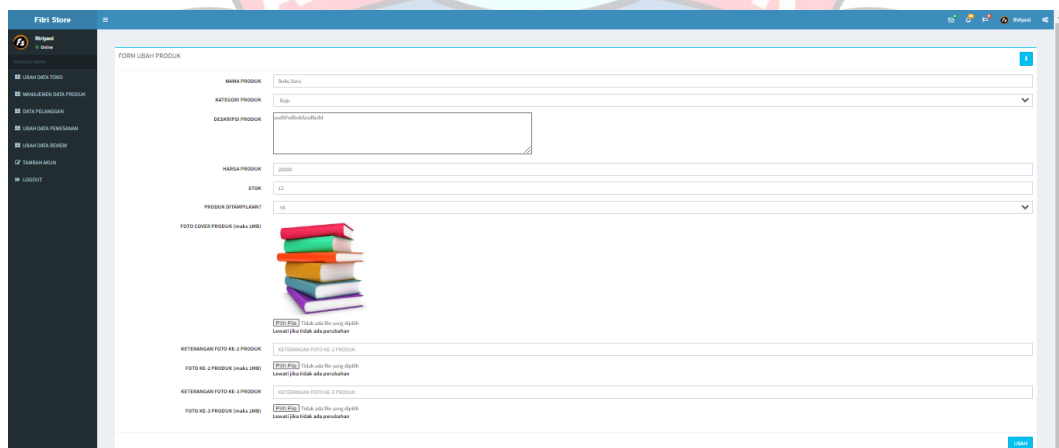

Gambar 4. 85 Tampilan Layar Manajemen Ubah Data Produk

Pada gambar di atas halaman manajemen data ubah produk digunakan *admin* untuk mengubah data produk yang sudah ditambahkan sebelumnya.

g. Tampilan Layar Data Pelanggan

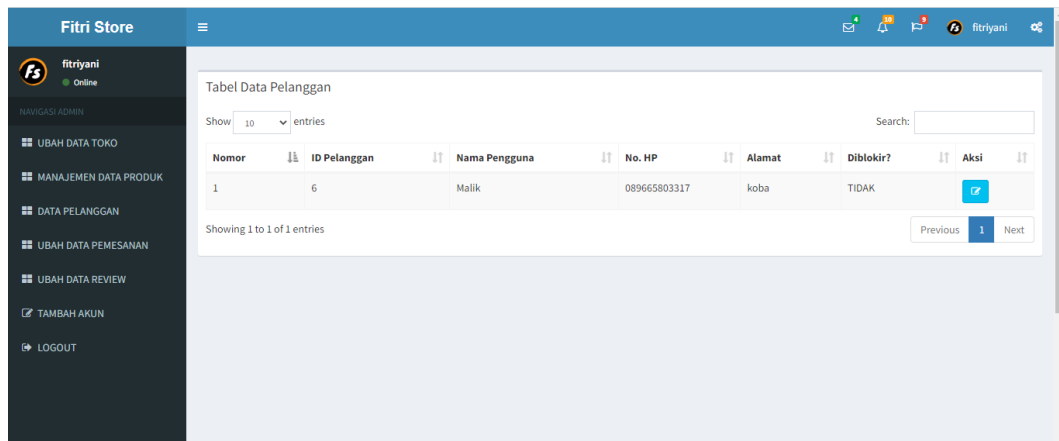

Gambar 4. 86 Tampilan Layar Data Pelanggan

Pada gambar ini admin dapat melihat *list – list* data pelanggan yang sudah mendaftar pada aplikasi.

h. Tampilan Layar Ubah Data Pelanggan

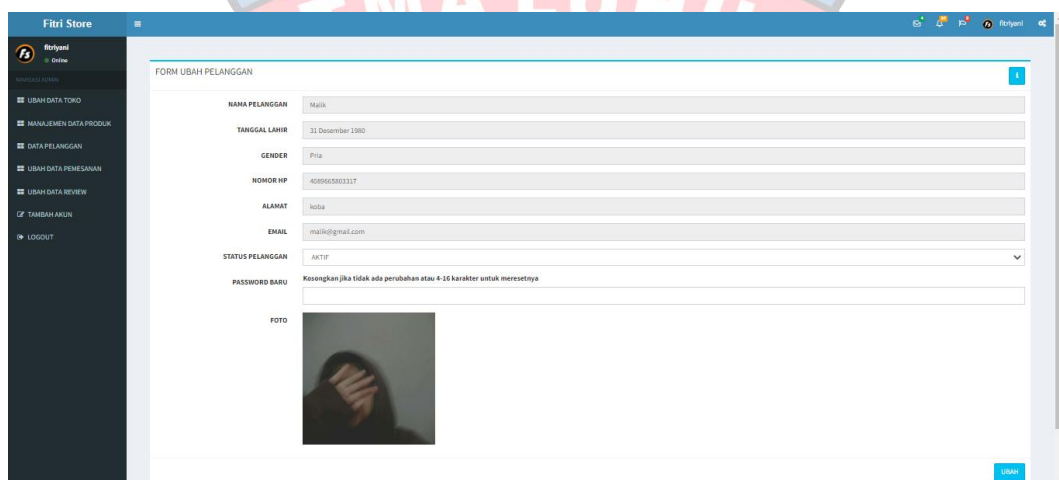

Gambar 4. 87 Tampilan Layar Ubah Data Pelanggan

Pada gambar di atas admin dapat mengubah *status* pelanggan dan *password*.

i. Tampilan Layar Ubah Data Pemesanan

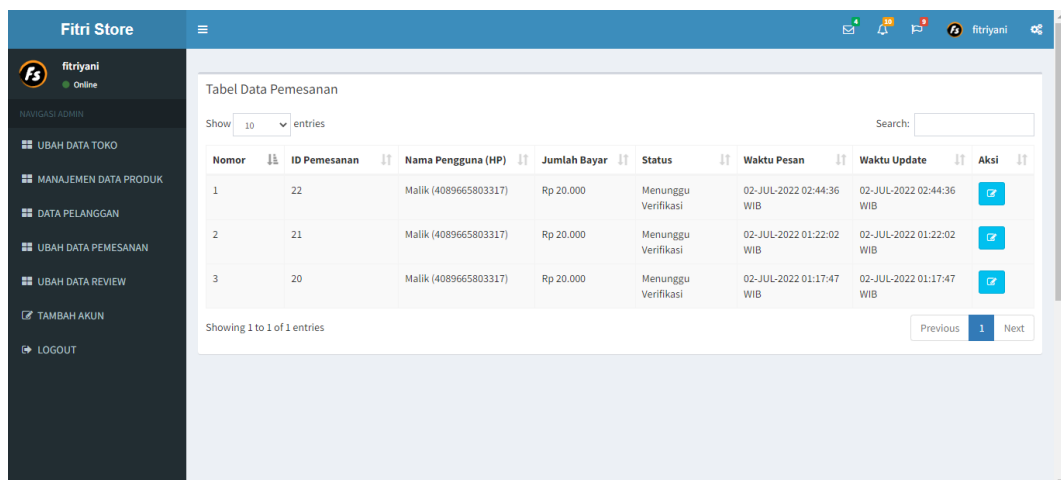

Gambar 4. Tampilan Layar Ubah Data Pemesanan

Pada gambar di atas halaman ubah data pemesanan digunakan admin untuk melihat pemesanan yang dilakukan pelanggan dan admin juga dapat mengklik tombol ubah untuk melanjutkan ke halaman berikutnya.

j. Tampilan Layar Mengubah Data Pemesanan

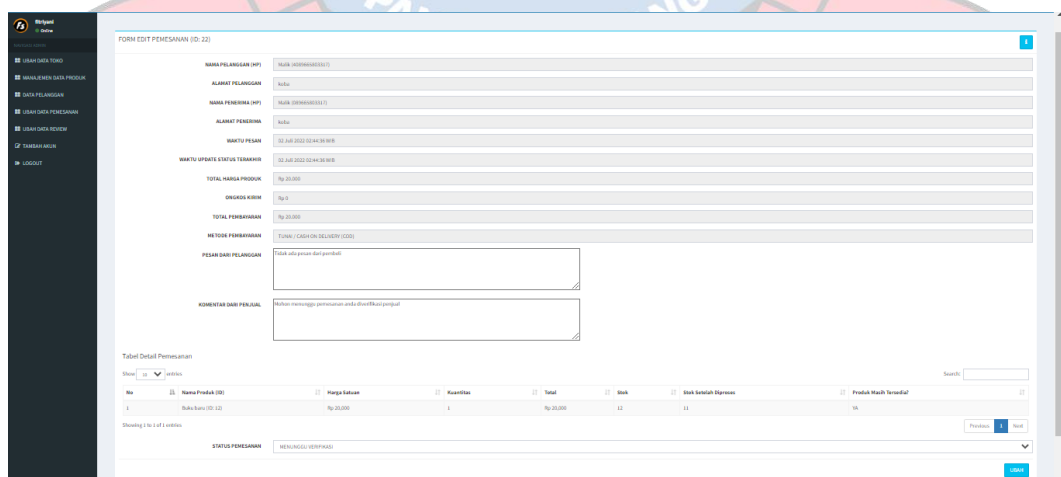

Gambar 4. 88 Tampilan Layar Mengubah Data Pemesanan

Pada gambar di atas admin dapat memberi komentar ke pelanggan dan mengubah *status* pemesanan.

k. Tampilan Layar Ubah Data *Review*

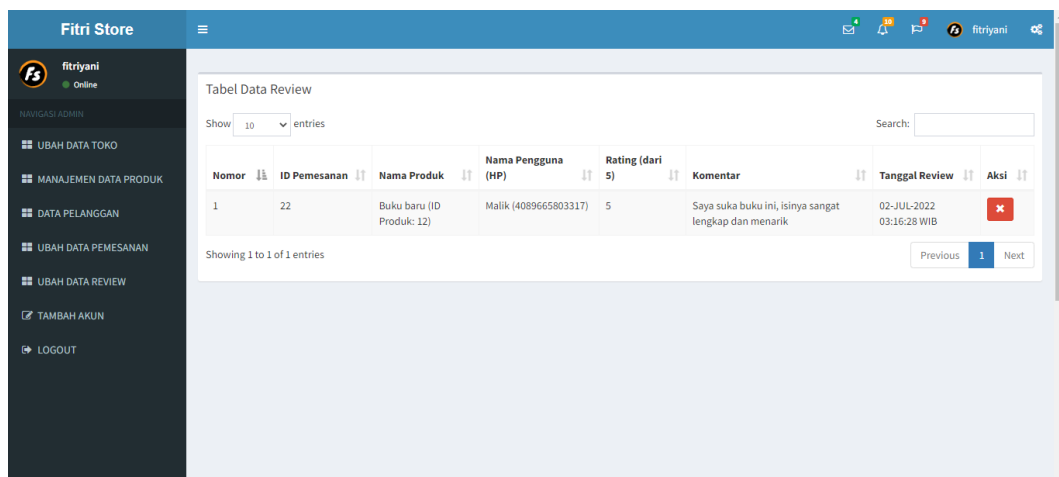

Gambar 4. 89 Tampilan Layar Ubah Data *Review*

Pada gambar di atas halaman ubah data *review* menampilkan *list review* yang sudah dilakukan pelanggan, *admin* juga dapat menyembunyikan komentar yang kurang pantas.

l. Tampilan Layar Tambah Akun

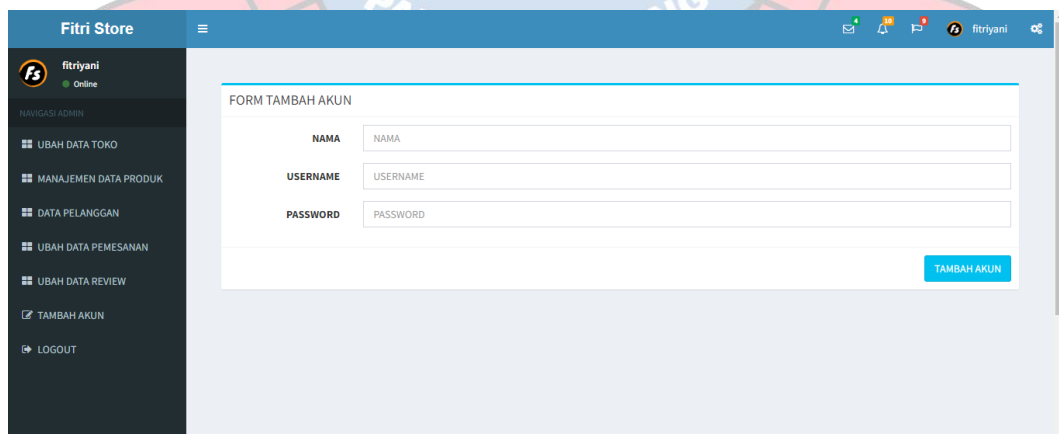

Gambar 4. 90 Tampilan Layar Tambah Akun

Pada gambar di atas digunakan admin untuk menambahkan akun *admin* yang baru.

4.10 Pengujian Sistem Aplikasi

Tabel 4. 22 Pengujian Sistem Aplikasi

No.	Pengujian	Hasil Yang Diharapkan	Hasil Pengujian	Keterangan
1	Pengujian <i>Splash Screen</i>	Sistem menampilkan <i>splash screen</i>	Tampil halaman <i>splash screen</i> sesuai yang diharapkan	Berhasil
2	Pengujian <i>Login</i>	Menampilkan halaman <i>login</i>	Tampil halaman <i>login</i> sesuai yang diharapkan	Berhasil
3	Pengujian Daftar Akun	Menampilkan halaman daftar akun	Tampil halaman daftar akun sesuai yang diharapkan	Berhasil
4	Pengujian Halaman Utama	Menampilkan halaman utama	Sistem menampilkan halaman utama yang sesuai dengan rancangan	Berhasil
5	Pengujian <i>Menu Side Bar</i>	Menampilkan halaman	Tampilan halaman <i>menu side bar</i> sesuai	Berhasil
6	Pengujian Daftar Produk	Menampilkan halaman daftar produk dan menampilkan daftar – daftar produk	Sistem menampilkan halaman daftar produk dan daftar – daftar produk	Berhasil
7	Pengujian Detail Produk	Menampilkan halaman detail produk	Sistem menampilkan halaman detail produk	Berhasil
8	Pengujian Kelola Keranjang	Menampilkan halaman kelola keranjang dan produk yang dimasukkan ke keranjang	Sistem menampilkan halaman kelola keranjang dan juga produk yang dimasukkan	Berhasil
9	Pengujian Riwayat	Menampilkan halaman riwayat	Sistem menampilkan	Berhasil

	Pemesanan	pemesanan dan menampilkan daftar status produk yang dipesan	halaman riwayat pemesanan dan sistem menampilkan daftar status pemesanan	
10	Pengujian Detail Pemesanan	Menampilkan halaman detail pemesanan	Sistem menampilkan halaman detail pemesanan yang sesuai dengan rancangan	Berhasil
11	Pengujian Profil Toko	Menampilkan halaman profil toko dan deskripsi toko	Sistem menampilkan profil toko dan deskripsi sesuai dengan rancangan	Berhasil
12	Pengujian Ubah Profil	Menampilkan halaman ubah profil	Sistem menampilkan ubah profil yang sesuai dengan rancangan	Berhasil
13	Pengujian <i>Logout</i>	Menampilkan halaman utama	Sistem menampilkan utama setelah melakukan <i>logout</i>	Berhasil

4.11 Pengujian Sistem Web Admin

Tabel 4. 23 Pengujian Sistem Web Admin

No.	Pengujian	Hasil Yang Diharapkan	Hasil Pengujian	Keterangan
1	Pengujian <i>Login</i>	Menampilkan halaman <i>login</i>	Sistem menampilkan halaman <i>login</i> sesuai dengan rancangan	Berhasil
2	Pengujian Halaman Utama	Menampilkan halaman Utama	Sistem menampilkan halaman utama sesuai dengan rancangan	Berhasil
3	Pengujian Ubah Data Toko	Menampilkan halaman ubah data toko dan	Sistem menampilkan halaman ubah	Berhasil

		merubah data toko	data toko sesuai dengan rancangan dan data toko dapat diubah	
4	Pengujian Manajemen Data Produk	Menampilkan halaman manajemen data produk	Sistem menampilkan halaman manajemen data produk sesuai dengan rancangan	Berhasil
5	Pengujian Manajemen Tambah Data Produk	Menampilkan halaman manajemen tambah data produk dan dapat menambahkan produk baru	Sistem menampilkan halaman manajemen tambah data produk sesuai dengan rancangan dan dapat menambahkan produk baru	Berhasil
6	Pengujian Ubah Data Produk	Menampilkan halaman manajemen ubah data produk dan dapat mengubah data produk	Sistem menampilkan halaman manajemen ubah data produk sesuai dengan rancangan dan sistem bisa mengubah data produk ketika diklik tombol ubah	Berhasil
7	Pengujian Data Pelanggan	Menampilkan halaman data pelanggan	Sistem menampilkan halaman data pelanggan sesuai dengan rancangan	Berhasil
8	Pengujian Ubah Data Pelanggan	Menampilkan halaman ubah data pelanggan dan dapat mengubah <i>status</i> pelanggan atau <i>password</i>	Sistem menampilkan halaman udah data pelanggan sesuai dengan rancangan dan dapat mengubah <i>status</i> pelanggan maupun <i>password</i>	Berhasil

			setelah klik tombol ubah	
9	Pengujian Ubah Data Pemesanan	Menampilkan halaman Ubah Data Pemesanan dan dapat mengubah status pemesanan	Sistem menampilkan halaman Ubah Data Pemesanan sesuai dengan rancangan dan dapat mengubah status pemesanan setelah klik tombol ubah	Berhasil
10	Pengujian Ubah Data <i>Review</i>	Menampilkan halaman ubah data <i>review</i> dan dapat merubah data <i>review</i> pelanggan	Sistem menampilkan halaman ubah data <i>review</i> dan dapat menyembunyikan data <i>review</i> pelanggan setelah klik tombol ubah	Berhasil
11	Pengujian Tambah Akun	Menampilkan halaman tambah akun dan dapat menambahkan akun	Sistem menampilkan halaman tambah akun dan dapat menambahkan akun baru setelah klik tombol tambah akun	Berhasil
12	Pengujian <i>Logout</i>	Menampilkan halaman <i>login</i> dan akun admin <i>logout</i> dari web	Sistem men – <i>logout</i> akun <i>admin</i> dari web dan menampilkan halaman <i>login</i> setelah klik tombol <i>logout</i>	Berhasil