

BAB IV

PEMBAHASAN

4.1. Proses Bisnis

a. Proses Pendaftaran Anggota

Calon Anggota datang ke kantor untuk mendaftarkan diri menjadi anggota. Bagian administrasi memberikan Formulir permohonan anggota untuk di isi. Calon Anggota memberikan formulir permohonan anggota yang sudah di isi ke bagian Administrasi. Bagian Administrasi memberikan formulir ke Manager untuk di setujui. Manajer mengkonfirmasi kepada calon anggota bahwa permohonan di setujui. Anggota membayarkan simpanan pokok sebesar Rp. 500.000,- simpanan wajib sebesar Rp. 25.000,-, dan simpanan sukarela sebesar anggota inginkan ke Kasir. Kasir mencatat nama anggota ke buku besar anggota. Kasir membuat Bukti Pembayaran dan kartu simpanan anggota, lalu menyerahkannya ke administrasi untuk di buat Kartu Tanda Anggota. Administrasi membuat Kartu Tanda Anggota lalu mensehkan Kartu tanda anggota dan kartu simpanan anggota ke Anggota

b. Proses Penyetoran Simpanan Bulanan

Anggota membayarkan simpanan wajib sebesar Rp. 25.000,-, dan simpanan sukarela sebesar anggota inginkan dan menyerahkan KSA ke Kasir. Kasir membuat Bukti Setoran lalu mencatat nama anggota ke buku anggota dan kartu simpanan anggota (KSA).Kasir memberikan KSA yang sudah diisi.

c. Proses Penarikan Simpanan

Anggota lakukan konfirmasi keluar dari anggota dan penarikan simpanan ke bagian administrasi. Setelah menerima konfirmasi penarikan simpanan bagian administrasi periksa saldo simpanan, jika jumlah saldo cukup maka bagian administrasi menghitung jumlah simpanan dan membuat bukti penarikan simpanan. Bukti penarikan simpanan diberikan ke kasir. Kasir memberikan uang sebesar yang ada pada bukti penarikan simpanan ke anggota. Jika jumlah saldo tidak cukup maka bagian administrasi melakukan konfirmasi

saldo tidak cukup lalu anggota membatalkan untuk keluar dari anggota dan penarikan simpanan di batalkan.

d. **Proses Pengajuan Pinjaman**

Anggota datang ke kantor untuk mengajukan peminjaman. Petugas pemasaran memberikan Formulir Permohonan Pinjaman (FPP). Anggota mengisi Formulir Permohonan Peminjaman (FPP) dan menyerahkan Formulir Permohonan Peminjaman (FPP) yang telah di isi ke Petugas pemasaran. Petugas Pemasaran mensurvei alamat anggota dan mencatat hasil survei ke evaluasi permohonan pinjaman. Formulir Permohonan Peminjaman (FPP) dan evaluasi permohonan pinjaman diserahkan ke Manajer Koperasi. Manajer meneliti permohonan tersebut, jika permohonan memenuhi syarat maka Manajer akan melakukan konfirmasi kepada Kasir bahwa permohonan disetujui, pinjaman sesuai dengan permohonan pinjaman atau kurang dari jumlah permohonan pinjaman. Tetapi jika tidak di setujui permohonan peminjaman di batalkan dan formulir permohonan di kembalikan ke Anggota.

e. **Proses Pencairan Pinjaman**

Manajer menyerahkan Formulir Permohonan Peminjaman (FPP) yang telah disetujui kepada Kasir. Kasir melakukan konfirmasi besarnya pinjaman kepada Anggota. Anggota menerima konfirmasi pinjaman yang disetujui. Kemudian anggota menyetujui pinjaman tersebut jika besar pinjaman sesuai dengan permohonan anggota Kemudian kasir membuat formulir program pencairan (FPC) dan menyiapkan sejumlah uang pinjaman. Kasir memberikan uang dan formulir program pencairan (FPC) kepada anggota. Formulir program pencairan (FPC) di kembalikan ke Kasir. Kasir mencatat besarnya pinjaman yang di cairkan ke dalam buku besar pinjaman dan buku angsuran. Untuk proses pembayaran angsuran pinjaman dilakukan berdasarkan keputusan berapa lama peminjam ingin malakukan cicilan dan berapa besar angsuran per minggu. tapi jika pinjaman tidak sesuai permohonan maka permohonan pinjaman dibatalkan.

f. **Proses Pembayaran Angsuran Pinjaman**

Administrasi membuat bukti angsuran. Administrasi memberikan bukti angsuran ke petugas pemasaran. Kemudian bagian pemasaran akan menagih angsuran per minggu sesuai dengan nominal angsuran perminggunya dari anggota. Bagian pemasaran memberikan bukti angsuran kepada anggota. Bagian pemasaran menerima uang dari anggota. Petugas pemasaran memberikan uang angsuran ke kasir. Kasir mencatat angsuran perminggu tersebut ke dalam buku angsuran.

g. Proses Laporan Anggota

Pada akhir bulan bagian administrasi membuat laporan anggota. Kemudian laporan anggota di serahkan ke manajer koperasi, selanjutnya manajer koperasi menerima laporan anggota dan tanda tangan laporan.

h. Proses Laporan Simpanan Anggota

Pada akhir bulan bagian administrasi membuat laporan simpanan anggota. Kemudian laporan simpanan anggota di serahkan ke manajer koperasi, selanjutnya manajer koperasi menerima laporan simpanan anggota dan tanda tangan laporan.

i. Proses Laporan Pinjaman Anggota

Pada akhir bulan bagian administrasi membuat laporan simpanan anggota. Kemudian laporan simpanan anggota di serahkan ke manajer koperasi, selanjutnya manajer koperasi menerima laporan simpanan anggota dan tanda tangan laporan.

4.2. Activity Diagram

a. Activity Pendaftaran Anggota

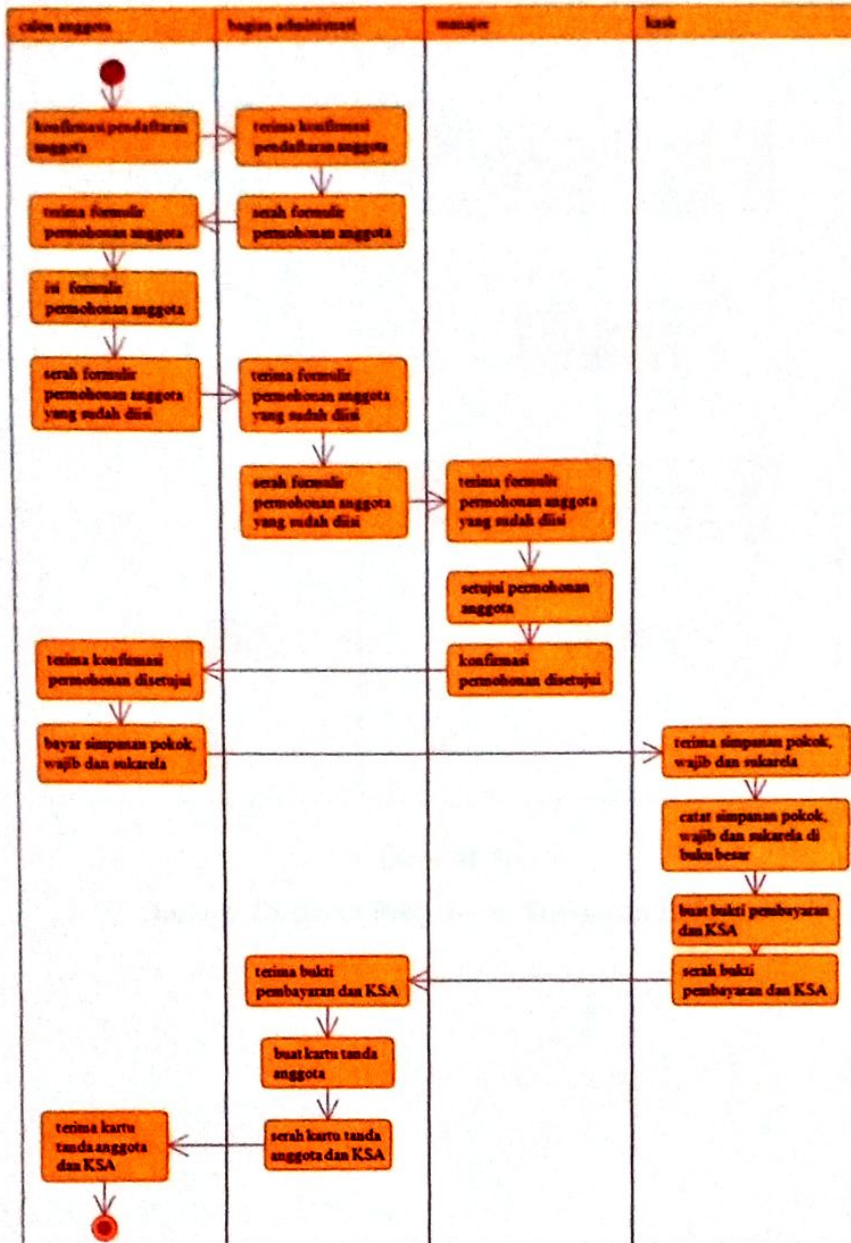

Gambar 4.1

Activity Diagram Pendaftaran Anggota

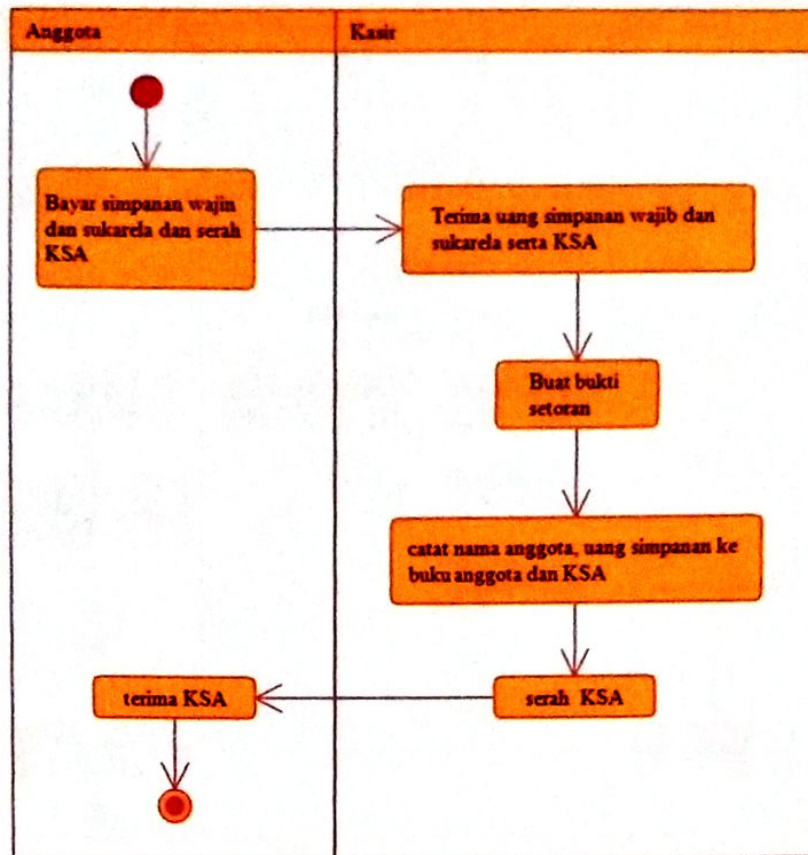
b. Activity Diagram Penyetoran Simpanan Bulanan**Gambar 4.2***Activity Diagram Penyetoran Simpanan Bulanan*

c. Activity Diagram Proses Penarikan Simpanan

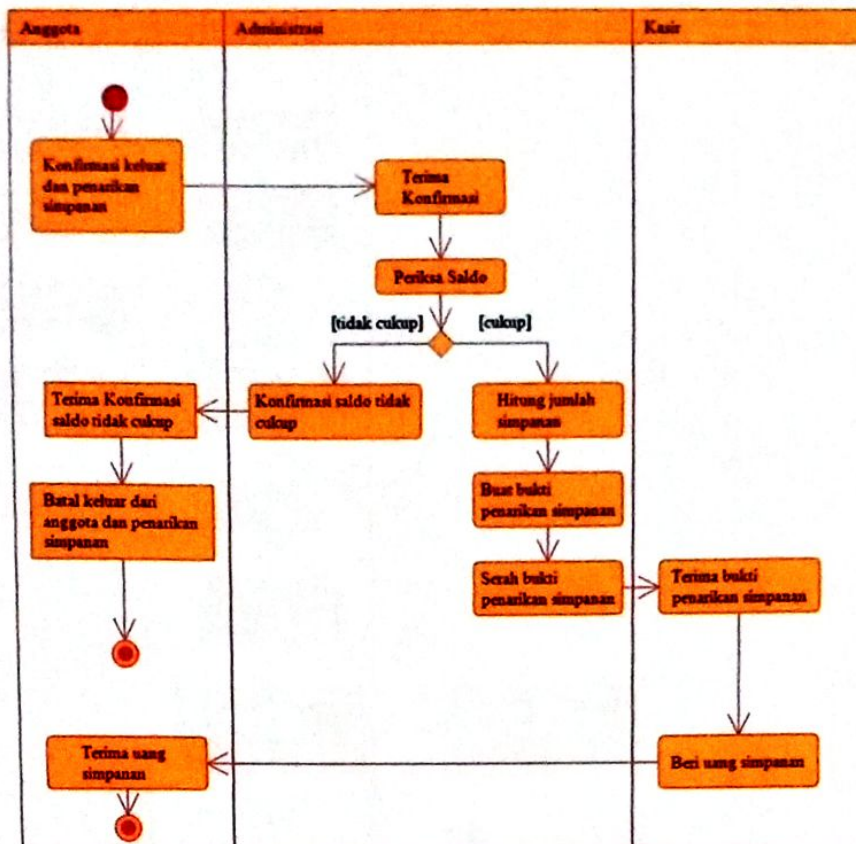

Gambar 4.3

Activity Diagram Proses Penarikan Simpanan

d. Activity Diagram Proses Pengajuan Pinjaman

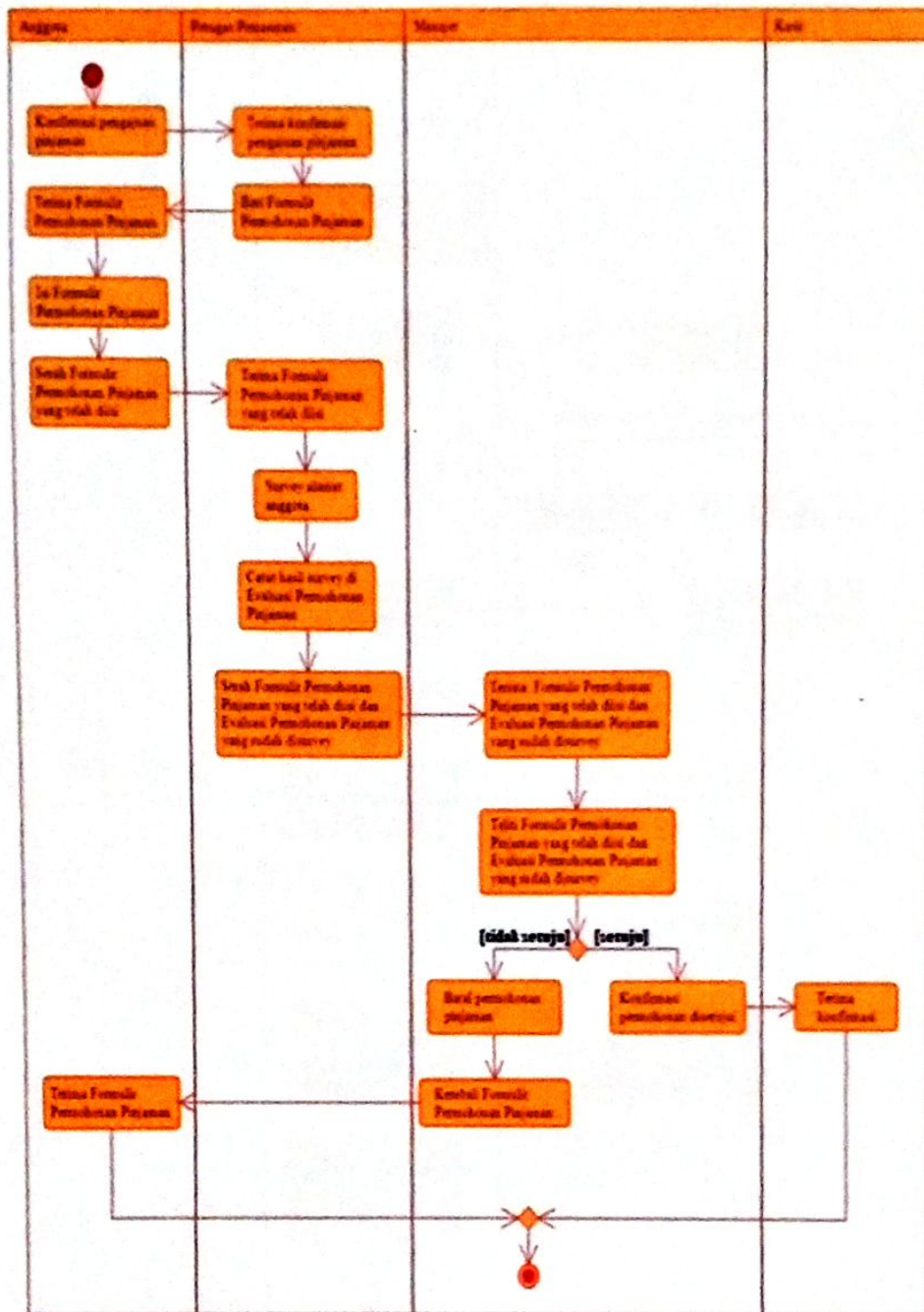

Gambar 4.4

Activity Diagram Proses Pengajuan Pinjaman

e. Activity Diagram Proses Pencairan Pinjaman

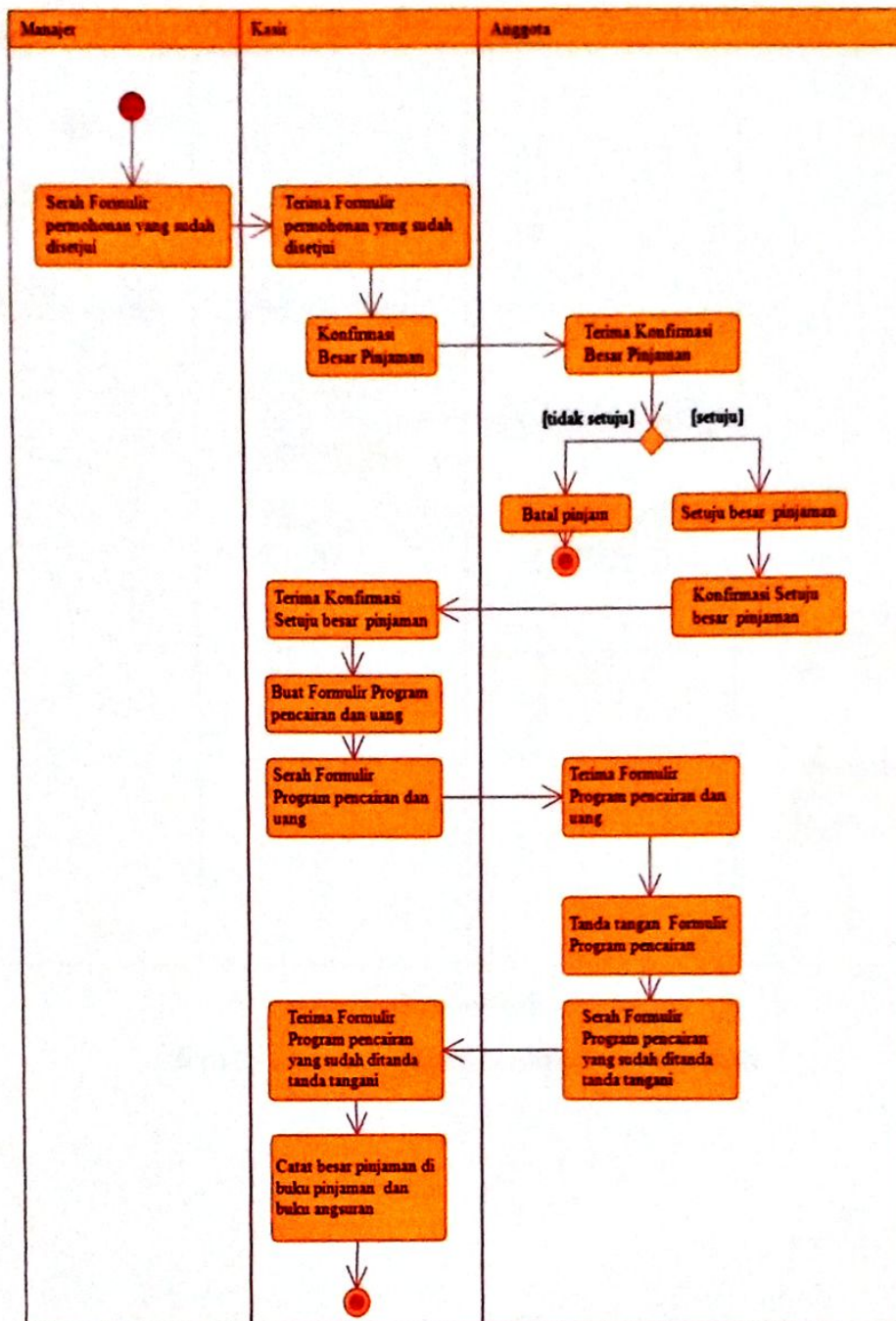

Gambar 4.5

Activity Diagram Proses Pencairan Pinjaman

f. Activity Diagram Proses Pembayaran Angsuran

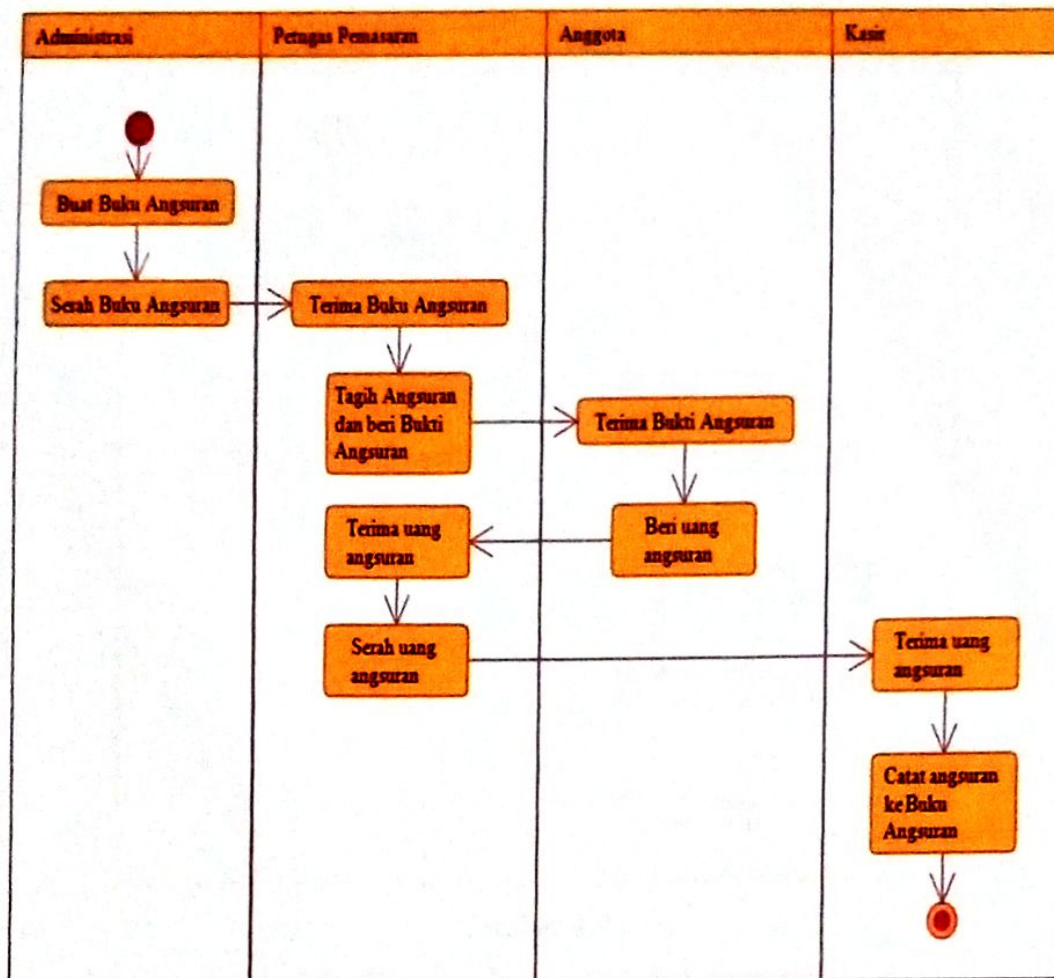

Gambar 4.6

Activity Diagram Proses Pembayaran Angsuran

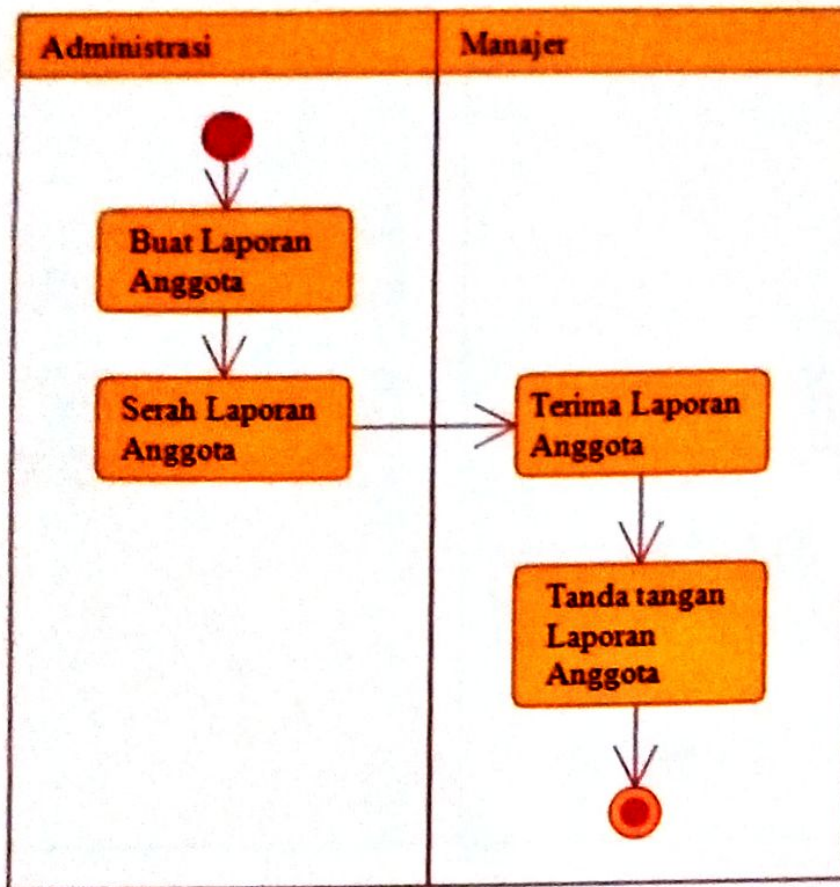
g. Activity Diagram Proses Laporan Anggota

Gambar 4.7

Activity Diagram Proses Laporan Anggota

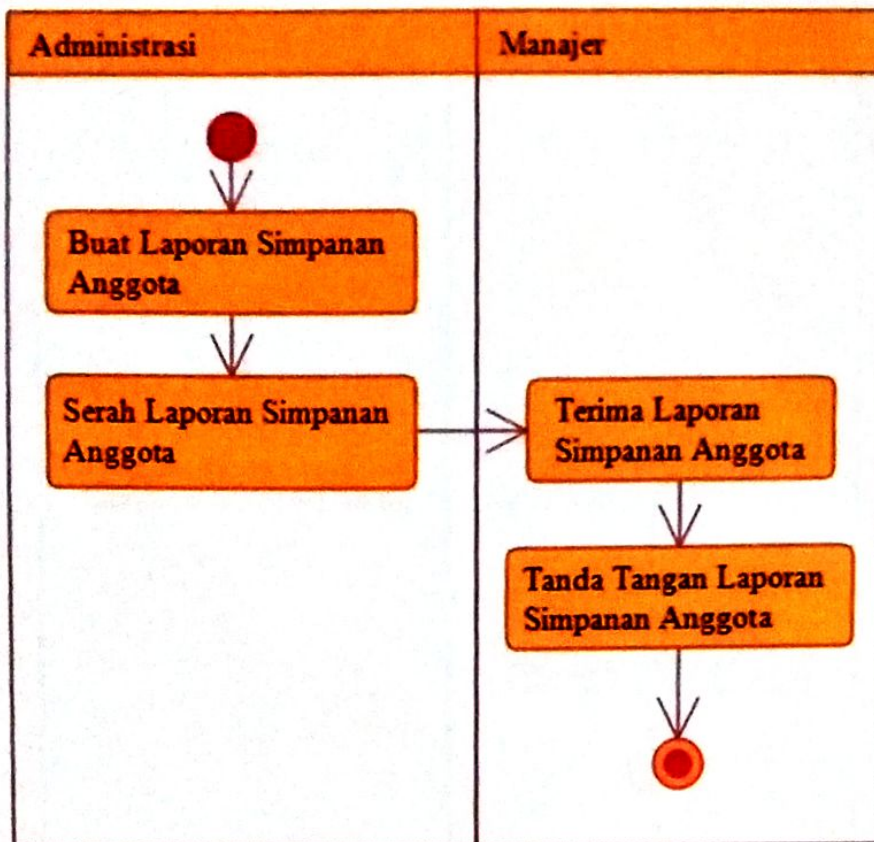
h. Activity Diagram Proses Laporan Simpanan Anggota**Gambar 4.8***Activity Diagram Proses Laporan Simpanan Anggota*

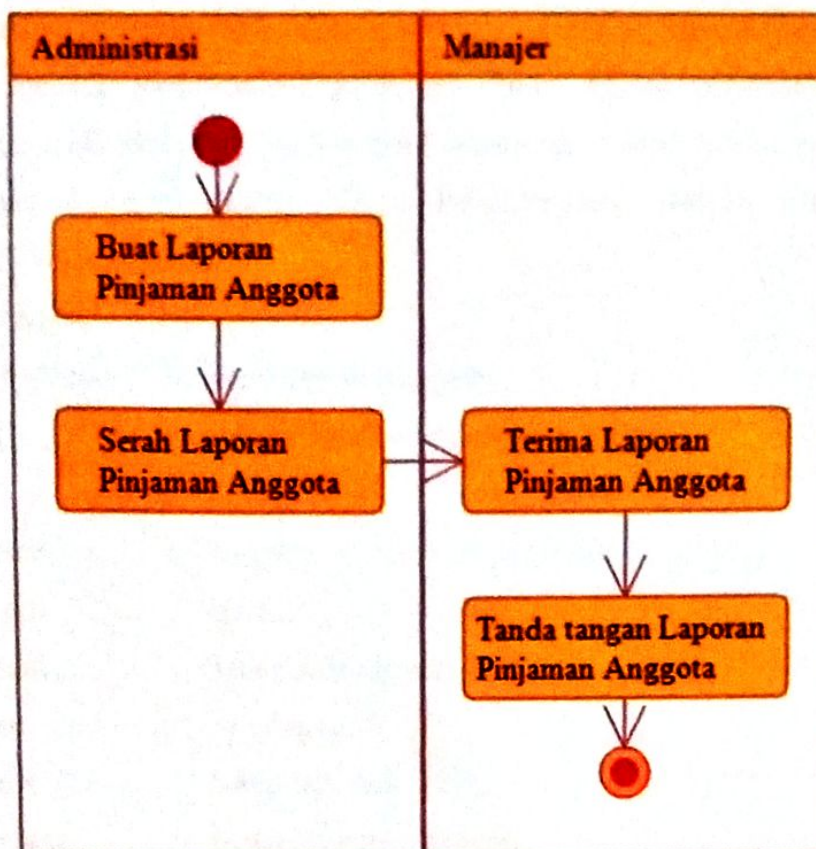
i. Activity Diagram Proses Laporan Pinjaman Anggota

Gambar 4.9

Activity Diagram Proses Laporan Pinjaman Anggota

4.3. Analisa Keluaran

Analisa keluaran merupakan analisa mengenai keluaran-keluaran yang dihasilkan melalui proses-proses yang ada dalam sistem berjalan. Adapun keluaran yang dihasilkan dari Analisa dan Perancangan Sistem Informasi Simpan Pinjam Pada Koperasi Darma Karya Pangkalpinang dengan Metodologi Berorientasi Objek adalah :

a. Kartu Tanda Anggota

Nama Keluaran	: Kartu Tanda Anggota
Fungsi	: Sebagai bukti tanda anggota koperasi
Media	: Kertas
Distribusi	: Anggota
Rangkap	: 1(satu)
Frekuensi	: Setiap Ada anggota baru
Volume	: 3 / minggu
Formulir	: Lampiran A-1
Keterangan	: Berisi informasi anggota
Hasil analisa	: Sudah cukup baik karna didalam kartu tanda anggota menjelaskan data anggota

b. Bukti Penarikan Simpanan

Nama Keluaran	: Bukti Penarikan Simpanan Anggota
Fungsi	: Sebagai bukti penarikan simpanan anggota
Media	: Kertas
Distribusi	: Anggota
Rangkap	: 1(satu)
Frekuensi	: Setiap anggota yang keluar dari koperasi
Volume	: 2 / bulan
Formulir	: Lampiran A-2
Keterangan	: bukti pembayaran simpanan untuk anggota keluar
Hasil analisa	: Sudah cukup baik karna terdapat rincian dan jumlah penarikan simpanan dengan cepat

c. Laporan Anggota

Nama Keluaran	:	Laporan Anggota
Fungsi	:	Sebagai laporan anggota
Media	:	Kertas
Distribusi	:	Manajer
Rangkap	:	1(satu)
Frekuensi	:	Setiap Bulan
Volume	:	1 / bulan
Formulir	:	Lampiran A-3
Keterangan	:	Berisi informasi tentang laporan anggota
Hasil analisa	:	Sudah cukup baik karna didalamnya berisi data keluar dan masuk anggota koperasi

d. Laporan Simpanan Anggota

Nama Keluaran	:	Laporan Simpanan Anggota
Fungsi	:	Untuk mengetahui data anggota, jenis simpanan, dan jumlah simpanan
Media	:	Kertas
Distribusi	:	Manajer
Rangkap	:	1(satu)
Frekuensi	:	Setiap Bulan
Volume	:	1 / bulan
Formulir	:	Lampiran A-4
Keterangan	:	Berisi informasi data anggota dan simpanan anggota
Hasil analisa	:	Sudah cukup baik karna didalamnya berisi rincian simpanan anggota

e. Laporan Pinjaman Anggota

Nama Keluaran	: Laporan Pinjaman Anggota
Fungsi	: Untuk mengetahui data pinjaman anggota
Media	: Kertas
Distribusi	: Manajer
Rangkap	: 1(satu)
Frekuensi	: Setiap Bulan
Volume	: 1 / bulan
Formulir	: Lampiran A-5
Keterangan	: Berisi informasi data pinjaman anggota
Hasil analisa	: Sudah cukup baik karna didalamnya berisi rincian pinjaman anggota

f. Bukti Anguran

Nama Keluaran	: Bukti Angsuran
Fungsi	: Sebagai bukti Pembayaran
Media	: Kertas
Distribusi	: Anggota
Rangkap	: 1(satu)
Frekuensi	: Setiap Minggu
Volume	: 14 / Minggu
Formulir	: Lampiran A-6
Keterangan	: Berisi informasi tentang pembayaran angsuran
Hasil analisa	: Sudah cukup baik karna didalamnya berisi rincian jumlah yang harus dibayar dan yang sudah dibayar

g. Formulir Program Pencairan

Nama Keluaran	:	Formulir Program Pencairan
Fungsi	:	Untuk mengetahui data besar pinjaman, data anggota, potongan dan penerimaan pinjaman
Media	:	Kertas
Distribusi	:	Anggota
Rangkap	:	1(satu)
Frekuensi	:	Setiap ada anggota yang melakukan peminjaman
Volume	:	14 / Minggu
Formulir	:	Lampiran A-7
Keterangan	:	Berisi tentang pinjaman anggota
Hasil analisa	:	Sudah cukup baik karna didalamnya berisi rincian data anggota dan data pinjaman

h. Bukti Setoran

Nama Keluaran	:	Bukti Setoran
Fungsi	:	Untuk mengetahui data besar pinjaman, data anggota, potongan dan penerimaan pinjaman
Media	:	Kertas
Distribusi	:	Kasir
Rangkap	:	1(satu)
Frekuensi	:	Setiap Bulan
Volume	:	3 / Minggu + 1239 anggota lama = 1251/Bulan
Formulir	:	Lampiran A-8
Keterangan	:	Berisi tentang setoran simpanan wajib dan sukarela
Hasil analisa	:	Sudah cukup baik karna didalamnya berisi rincian data setoran simpanan anggota selama 1 bulan

i. Bukti Pembayaran

Nama Keluaran	: Bukti pembayaran
Fungsi	: Sebagai pembayaran angsuran awal anggota
Media	: Kertas
Distribusi	: Kasir
Rangkap	: 1(satu)
Frekuensi	: Setiap ada anggota anggota baru
Volume	: 3/ minggu
Formulir	: Lampiran A-9
Keterangan	: Berisikan informasi anggota dan rincian pembayaran setoran awal
Hasil analisa	: Sudah cukup baik dan sesuai dengan kebutuhan informasi

4.4. Analisa Masukan

a. Formulir Permohonan Anggota

Nama Masukan	: Formulir Permohonan Anggota
Sumber	: Anggota
Fungsi	: Untuk mengetahui data calon anggota dan Sebagai syarat untuk menjadi anggota Koperasi
Media	: Kertas
Rangkap	: 1 (satu)
Frekuensi	: Setiap ada anggota yang ingin menjadi anggota
Volume	: 3/Minggu
Format	: Lampiran B-1
Keterangan	: Berisikan rincian data permohonan anggota
Hasil Analisa	: Cukup baik karna informasi yang didapatkan sudah cukup membantu

b. Formulir Permohonan Peminjaman

Nama Masukan	: Formulir Permohonan Pinjaman
Sumber	: Anggota
Fungsi	: Sebagai media untuk mengajukan pinjaman
Media	: Kertas
Rangkap	: 1 (satu)
Frekuensi	: Setiap ada anggota yang melakukan permohonan pinjaman
Volume	: 14/Minggu
Format	: Lampiran B-2
Keterangan	: Berisikan rincian data permohonan anggota
Hasil Analisa	: Cukup baik karna informasi yang didapatkan sudah cukup membantu dalam proses analisa

c. Kartu Simpanan Anggota

Nama Masukan	: Kartu Simpanan Anggota
Sumber	: Anggota
Fungsi	: Untuk mencatat dan mengeluarkan simpanan anggota
Media	: Kertas
Rangkap	: 1 (satu)
Frekuensi	: Setiap transaksi keuangan anggota
Volume	: 3 / Minggu + 1239 anggota lama = 1251/Bulan
Format	: Lampiran B-3
Keterangan	: Berisikan rincian data anggota dan jumlah simpaanan anggota
Hasil Analisa	: Cukup baik karna informasi yang didapatkan sudah cukup membantu

d. Evaluasi Permohonan Pinjaman

Nama Masukan	: Evaluasi Permohonan Pinjaman
Sumber	: Pemasaran

Fungsi : Untuk mencatat hasil survey terhadap anggota
Media : Kertas
Rangkap : 1 (satu)
Frekuensi : Setiap ada anggota yang melakukan permohonan pinjaman
Volume : 14/ Minggu
Format : Lampiran B-4
Keterangan : Berisikan evaluasi data anggota
Hasil Analisa : Cukup baik karna informasi yang didapatkan sudah cukup membantu dalam pengambilan keputusan

e. Buku Besar Pinjaman

Nama Masukan : Buku Besar Pinjaman
Sumber : Kasir
Fungsi : Untuk mengetahui data pinjaman anggota
Media : Kertas
Rangkap : 1 (satu)
Frekuensi : Setiap ada anggota yang melakukan pencairan pinjaman
Volume : 14/ Minggu
Format : Lampiran B-5
Keterangan : Berisikan data pinjaman anggota
Hasil Analisa : Cukup baik karna informasi yang didapatkan sudah cukup membantu

f. Buku Angsuran

Nama Masukan	: Buku Angsuran
Sumber	: Kasir
Fungsi	: Untuk mengetahui data angsuran anggota
Media	: Kertas
Rangkap	: 1 (satu)
Frekuensi	: Setiap Minggu
Volume	: 1/ Minggu
Format	: Lampiran B-6
Keterangan	: Berisikan rincian data angsuran anggota
Hasil Analisa	: Cukup baik karna informasi yang didapatkan sudah cukup membantu

g. Buku Besar Anggota

Nama Masukan	: Buku Besar Anggota
Sumber	: Kasir
Fungsi	: untuk mengetahui data anggota
Media	: Kertas
Rangkap	: 1 (satu)
Frekuensi	: Setiap ada yang ingin menjadi anggota koperasi
Volume	: 3/minggu
Format	: Lampiran B-7
Keterangan	: Berisikan rincian data-data anggota
Hasil Analisa	: Cukup baik karna informasi yang di dapatkan sesuai kebutuhan

4.5. Use Case Diagram

a) Usecase Data Master

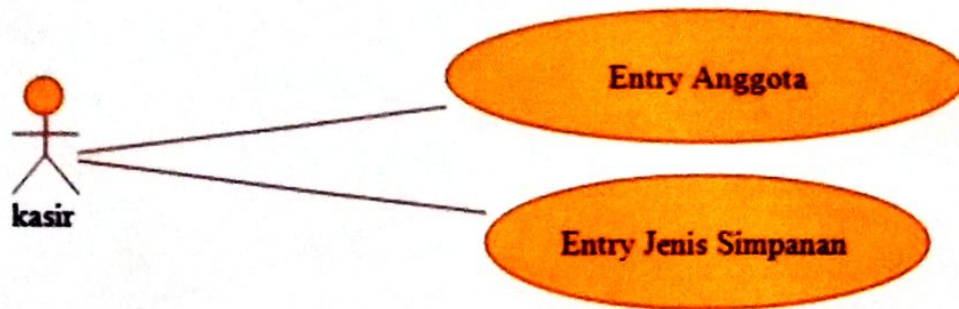

Gambar 4.10

Usecase Data Master

b) Usecase Data Transaksi

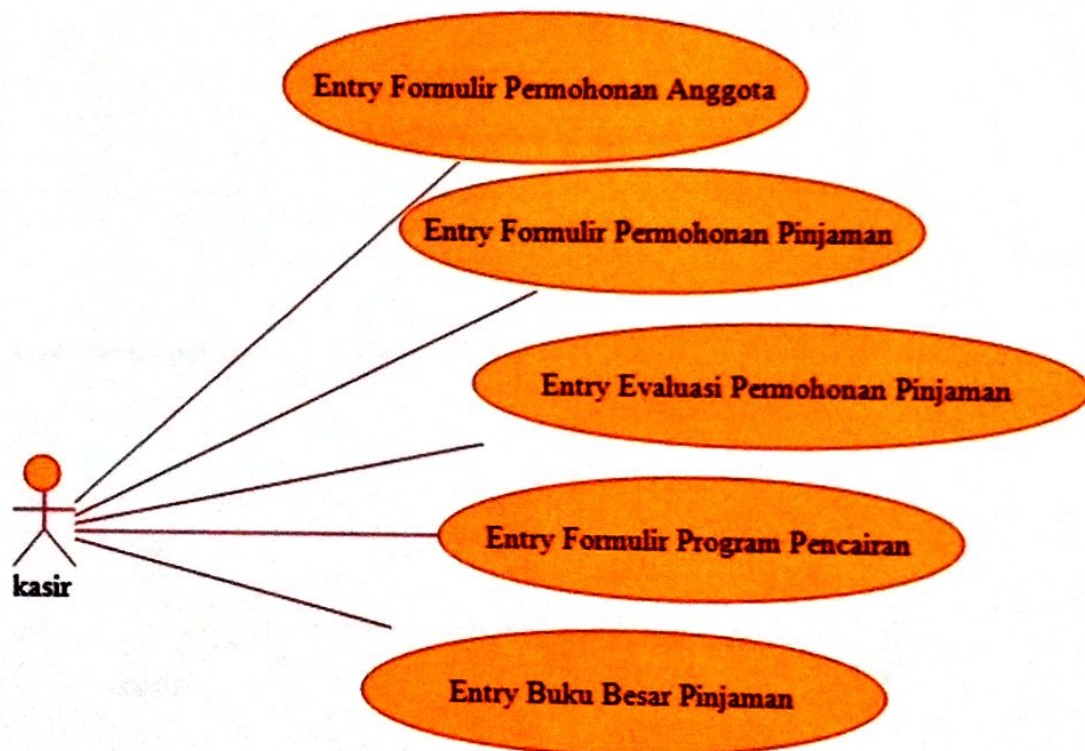

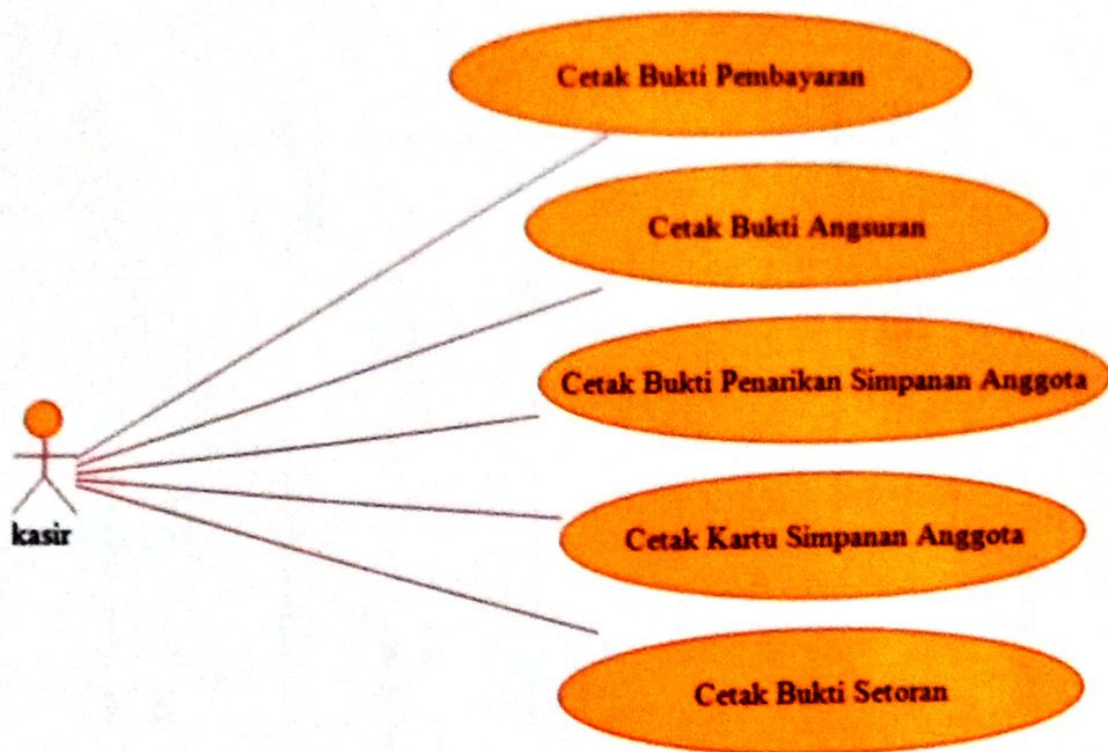

Gambar 4.11
Usecase Data Transaksi

c) *Usecase Laporan*

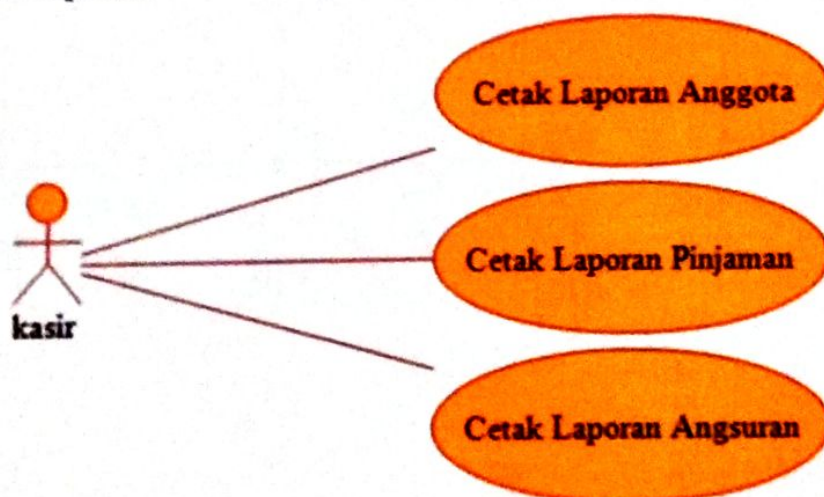

Gambar 4.12
Usecase Laporan

4.6. Rancangan Basis Data

4.6.1. ERD (Entity Relationship Diagram)

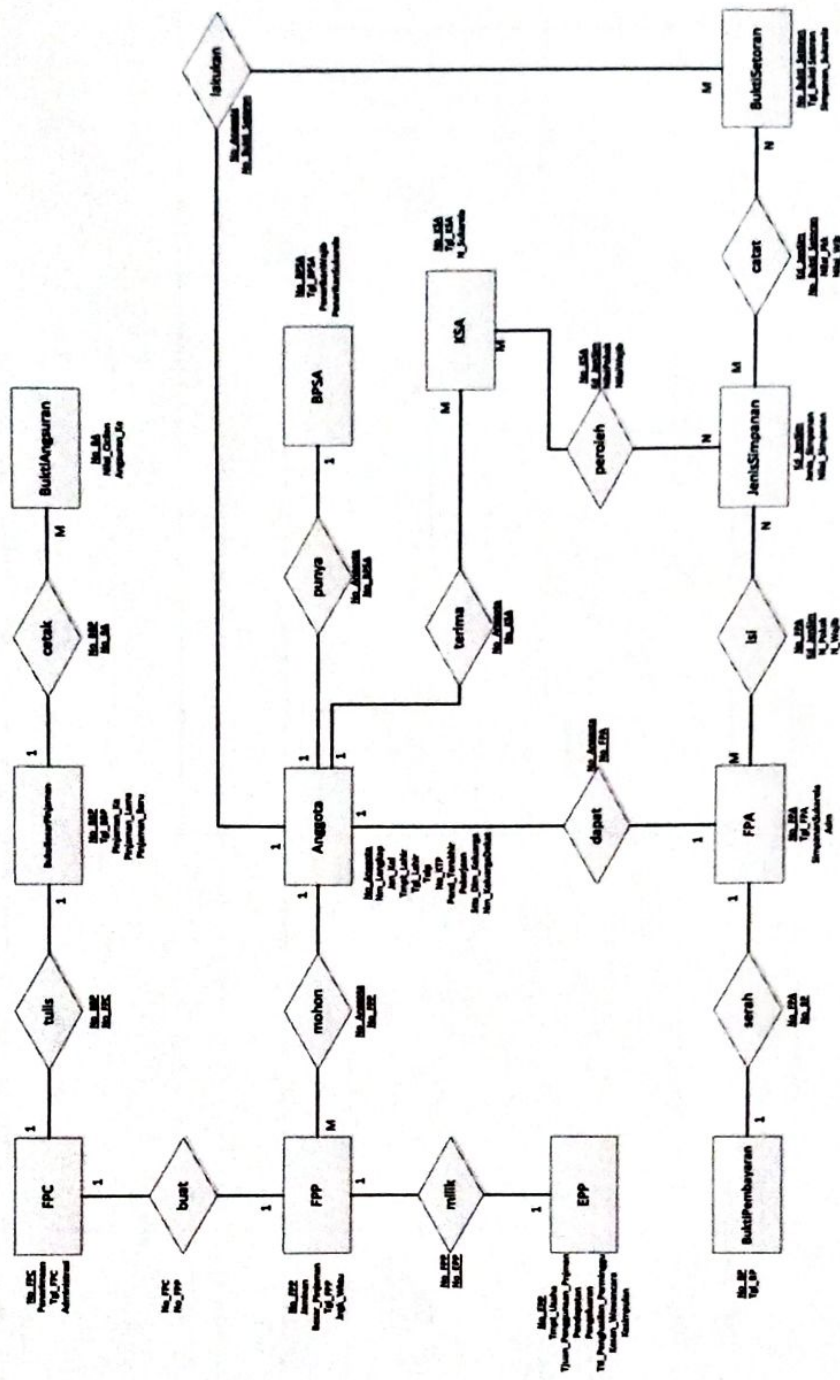

Gambar 4.13
ERD (Entity Relationship Diagram)

4.6.2. Transformasi Entity Relationship Diagram (ERD) ke Logical Record Structure (LRS)

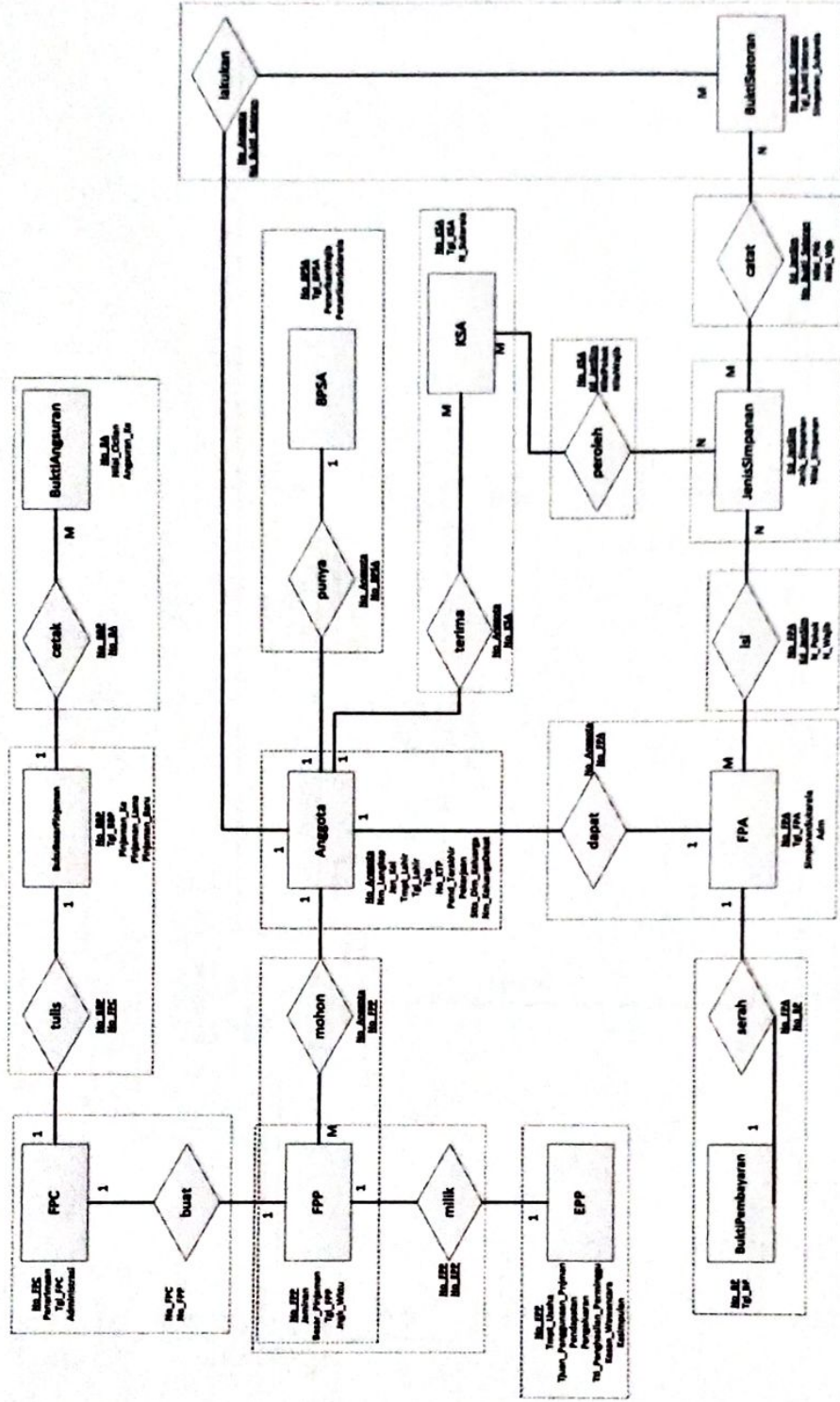

Gambar 4.14

Transformasi Entity Relationship Diagram (ERD) ke Logical Record Structure (LRS)

4.6.3. Logical Record Structure (LRS)

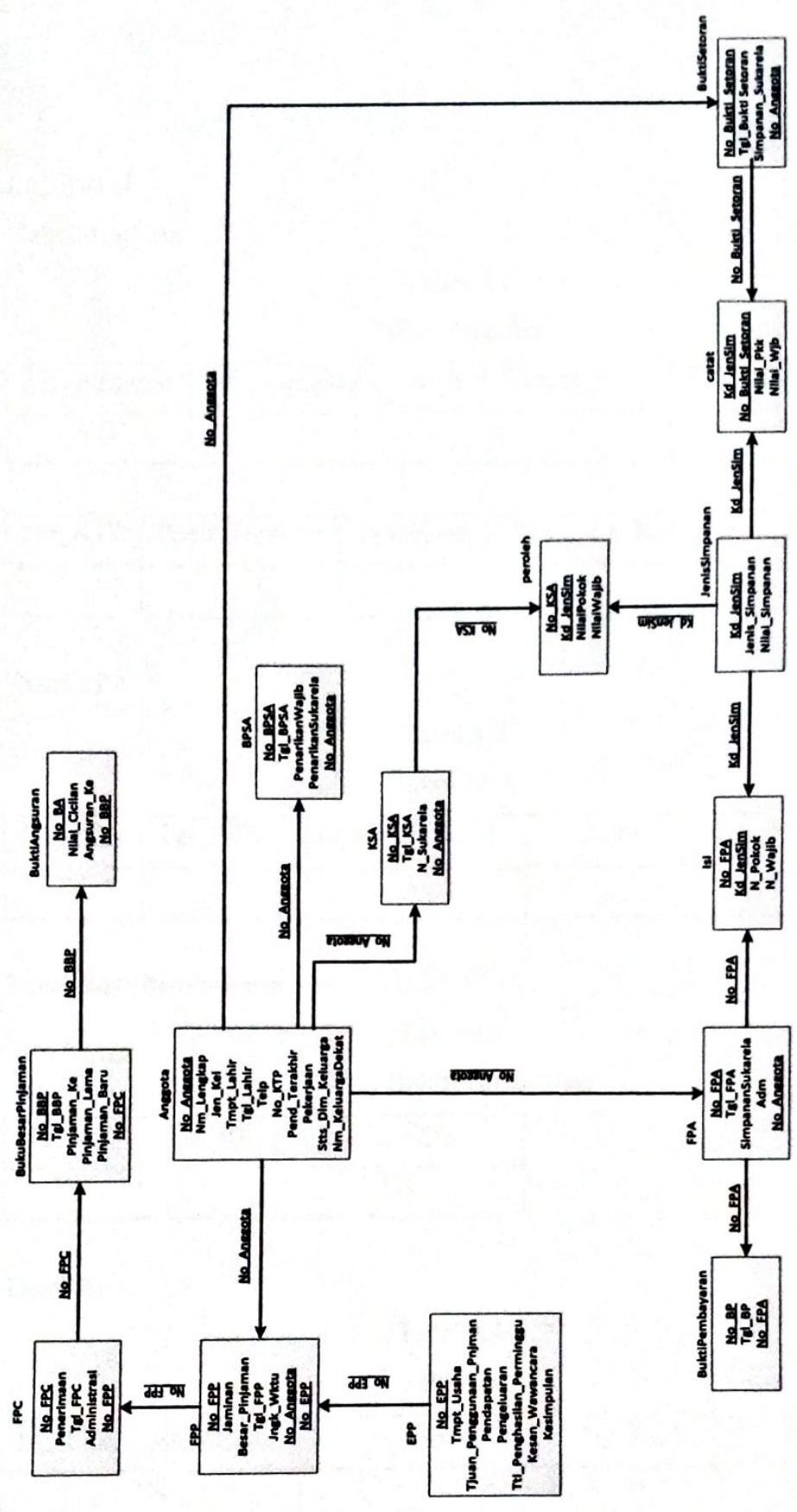

Gambar 4.15

Logical Record Structure (LRS)

4.6.4. Tabel

a) Tabel Anggota

Tabel 4.1

Tabel Anggota

<u>No_Anggota</u>	Nm_Lengkap	Jen_Kel	Tmpt_Lahir	Tgl_Lahir	Telp
PK					

No_KTP	Pend_Terakhir	Pekerjaan	Stts_Dlm_Keluarga	Nm_KeluargaDekat

b) Tabel FPA

Tabel 4.2

Tabel FPA

<u>No_FPA</u>	Tgl_FPA	SimpananSukarela	Adm	<u>No_Anggota</u>
PK				FK

c) Tabel BuktiPembayaran

Tabel 4.3

Tabel BuktiPembayaran

<u>No_BP</u>	Tgl_BP	<u>No_FPA</u>
PK		FK

d) Tabel Isi

Tabel 4.4

Tabel Isi

<u>No_FPA</u>	<u>Kd_JenSim</u>	N_Pokok	N_Wajib
PK			
FK	FK		

e) Tabel JenisSimpanan

Tabel 4.5

Tabel JenisSimpanan

<u>Kd_JenSim</u>	Jenis_Simpanan	Nilai_Simpanan
PK		

f) Tabel Peroleh

Tabel 4.6

Tabel Peroleh

<u>No_KSA</u>	<u>Kd_JenSim</u>	NilaiPokok	NilaiWajib
PK			
FK	FK		

g) Tabel KSA

Tabel 4.7

Tabel KSA

<u>No_KSA</u>	Tgl_KSA	N_Sukarela	<u>No_Anggota</u>
PK			FK

h) Tabel BPSA

Tabel 4.8

Tabel BPSA

<u>No_BPSA</u>	Tgl_BPSA	PenarikanWajib	PenarikanSukarela	<u>No_Anggota</u>
PK				FK

i) Tabel BuktiSetoran

Tabel 4.9
Tabel BuktiSetoran

<u>No Bukti Setoran</u>	<u>Tgl_Bukti Setoran</u>	<u>Simpanan_Sukarela</u>	<u>No_Anggota</u>
PK			FK

j) Tabel Catat

Tabel 4.10
Tabel Catat

<u>Kd JenSim</u>	<u>No Bukti Setoran</u>	<u>Nilai_Pkk</u>	<u>Nilai_Wjb</u>
	PK		
FK	FK		

k) Tabel FPP

Tabel 4.11
Tabel FPP

<u>No_FPP</u>	<u>Jaminan</u>	<u>Besar_Pinjaman</u>	<u>Tgl_FPP</u>	<u>Jngk_Wktu</u>
PK				

<u>No_Anggota</u>	<u>No_EPP</u>
FK	FK

l) Tabel EPP

Tabel 4.12

Tabel EPP

<u>No_EPP</u>	Tmpt_Usaha	Tjuan_Penggunaan_Pnjman	Pendapatan	Pengeluaran
PK				

Ttl_Penghasilan_Perminggu	Kesan_Wawancara	Kesimpulan

m) Tabel FPC

Tabel 4.13

Tabel FPC

<u>No_FPC</u>	Penerimaan	Tgl_FPC	Administrasi	<u>No_FPP</u>
PK				FK

n) Tabel BukuBesarPinjaman

Tabel 4.14

Tabel BukuBesarPinjaman

<u>No_BBP</u>	Tgl_BB	Pinjaman_Ke	Pinjaman_Lama	Pinjaman_Baru
PK				

<u>No_FPC</u>
FK

o) Tabel BuktiAngsuran

Tabel 4.15

Tabel BuktiAngsuran

<u>No_BA</u>	Nilai_Cicilan	Angsuran_Ke	<u>No_BBP</u>
PK			FK

4.6.5. Spesifikasi Basis Data

Spesifikasi basis data ini merupakan uraian terinci dari tiap relasi.

Berikut ini adalah spesifikasi basis data yang diusulkan :

- 1) Nama File : Anggota
 Media : Hardisk
 Isi : Data Anggota
 Organisasi : Index_Sequential
 Primary Key : No_Anggota
 Panjang Record : 200 byte
 Jumlah Record : Data yang ada sekarang + pertambahan data *
 umur sistem
 $1239 + 12 * 12 * 13 = 3111$ Record

Struktur :

Tabel 4.16

Spesifikasi Basis Data Anggota

No.	Nama Field	Jenis	Lebar	Desimal	Keterangan
1	No_Anggota	Text	5		Nomor Anggota
2	Nm_Lengkap	Text	30		Nama Lengkap Anggota
3	Jen_Kel	Text	9		Jenis Kelamin Anggota
4	Tmpt_Lahir	Text	30		Tempat Lahir Anggota
5	Tgl_Lahir	Date	10		Tanggal Lahir Anggota
6	Telp	Text	10		Nomor Telepon Anggota
7	No_KTP	Number	16		Nomor KTP Anggota
8	Pend_Terakhir	Text	20		Pendidikan Terakhir Anggota
9	Pekerjaan	Text	20		Pekerjaan Anggota

10	Stts_Dlm_Keluarga	Text	20		Status Dalam Keluarga Anggota
11	Nm_KeluargaDekat	Text	30		Nama Keluarga Dekat Anggota

- 2) Nama File : FPA
 Media : Hardisk
 Isi : Data Formulir Permohonan Anggota
 Organisasi : Index_Sequential
 Primary Key : No_FPA
 Panjang Record : 33 byte
 Jumlah Record : Data yang ada sekarang + pertambahan data *
 umur sistem
 $1239 + 12 * 12 * 13 = 3111$ Record
 Struktur :

Tabel 4.17

Spesifikasi Basis Data FPA

No.	Nama Field	Jenis	Lebar	Desimal	Keterangan
1	No_FPA	Text	5		Nomor Formulir Permohonan Anggota
2	Tgl_FPA	Date	10		Tanggal Formulir Permohonan Anggota
3	SimpananSukarela	Currency	7		Simpanan Sukarela Anggota
4	Adm	Currency	6		Administrasi Anggota
5	No_Anggota	Text	5		Nomor Anggota

- 3) Nama File : BuktiPembayaran
 Media : Hardisk
 Isi : Data BuktiPembayaran

Organisasi : Index_Sequential
Primary Key : No_BP
Panjang Record : 20 byte
Jumlah Record : Data yang ada sekarang + pertambahan data *
 umur sistem
 $1239 + 12 * 12 * 13 = 3111$ Record

Struktur :

Tabel 4.18

Spesifikasi Basis Data BuktiPembayaran

No.	Nama Field	Jenis	Lebar	Desimal	Keterangan
1	No_BP	Text	5		Nomor Bukti Pembayaran
2	Tgl_BP	Date	10		Tanggal Bukti Pembayaran
3	No_FPA	Text	5		Nomor Formulir Permohonan Anggota

4) Nama File : Isi
Media : Hardisk
Isi : Data Formulir Permohonan Anggota dan Jenis
 Simpanan
Organisasi : Index_Sequential
Primary Key : No_FPA + Kd_JenSim
Panjang Record : 24 byte
Jumlah Record : Data yang ada sekarang + pertambahan data *
 umur sistem
 $1239 + 12 * 12 * 13 = 3111$ Record
Struktur :

Tabel 4.19

Spesifikasi Basis Data Isi

No.	Nama Field	Jenis	Lebar	Desimal	Keterangan
1	No_FPA	Text	5		Nomor Formulir Permohonan Anggota
2	Kd_JenSim	Text	5		Kode Jenis Simpanan
3	N_Pokok	Currency	7		Nilai Simpanan Pokok
4	N_Wajib	Currency	7		Nilai Simpanan Wajib

- 5) Nama File : JenisSimpanan
Media : Hardisk
Isi : Data Jenis Simpanan
Organisasi : Index_Sequential
Primary Key : Kd_JenSim
Panjang Record : 20 byte
Jumlah Record : Data yang ada sekarang + pertambahan data *
umur sistem
 $1239 + 12 * 12 * 13 = 3111$ Record
Struktur :

Tabel 4.20

Spesifikasi Basis Data JenisSimpanan

No.	Nama Field	Jenis	Lebar	Desimal	Keterangan
1	<u>Kd_JenSim</u>	Text	5		Kode Jenis Simpanan
2	Jenis_Simpanan	Text	8		Jenis Simpanan
3	Nilai_Simpanan	Currency	7		Nilai Simpanan

- 6) Nama File : Peroleh
 Media : Hardisk
 Isi : Data Kartu Simpanan Anggota dan Jenis Simpanan
 Organisasi : Index_Sequential
 Primary Key : No_KSA + Kd_JenSim
 Panjang Record : 24 byte
 Jumlah Record : Data yang ada sekarang + penambahan data * umur sistem
 $1239 + 12 * 12 * 13 = 3111$ Record
 Struktur :

Tabel 4.21

Spesifikasi Basis Data Peroleh

No.	Nama Field	Jenis	Lebar	Desimal	Keterangan
1	No_KSA	Text	5		Nomor Kartu Simpanan Anggota
2	Kd_JenSim	Text	5		Kode Jenis Simpanan
3	NilaiPokok	Currency	7		Nilai Simpanan Pokok
4	NilaiWajib	Currency	7		Nilai Simpanan Wajib

- 7) Nama File : KSA
 Media : Hardisk
 Isi : Data Kartu Simpanan Anggota
 Organisasi : Index_Sequential
 Primary Key : No_KSA
 Panjang Record : 27 byte
 Jumlah Record : Data yang ada sekarang + pertambahan data *
 umur sistem
 $1239 + 12 * 12 * 13 = 3111$ Record
 Struktur :

Tabel 4.22
Spesifikasi Basis Data KSA

No.	Nama Field	Jenis	Lebar	Desimal	Keterangan
1	No_KSA	Text	5		Nomor Kartu Simpanan Anggota
2	Tgl_KSA	Date	10		Tanggal Kartu Simpanan Anggota
3	N_Sukarela	Currency	7		Nilai Simpanan Sukarela
4	No_Anggota	Text	5		Nomor Anggota

- 8) Nama File : BPSA
 Media : Hardisk
 Isi : Data Bukti Penarikan Simpanan Anggota
 Organisasi : Index_Sequential
 Primary Key : No_BPSA
 Panjang Record : 33 byte
 Jumlah Record : Data yang ada sekarang + pertambahan data *
 umur sistem
 $1239 + 2 * 12 * 13 = 1551$ Record
- Struktur :

Tabel 4.23

Spesifikasi Basis Data BPSA

No.	Nama Field	Jenis	Lebar	Desimal	Keterangan
1	No_BPSA	Text	5		Nomor Bukti Penarikan Simpanan Anggota
2	Tgl_BPSA	Date	10		Tanggal Bukti Penarikan Simpanan Anggota
3	PenarikanWajib	Currency	8		Nilai Penarikan Wajib Anggota
4	PenarikanSukarela	Currency	8		Nilai Penarikan Sukarela Anggota
5	No_Anggota	Text	5		Nomor Anggota

- 9) Nama File : BuktiSetoran
 Media : Hardisk
 Isi : Data Bukti Setoran
 Organisasi : Index_Sequential
 Primary Key : No_Bukti_Setoran
 Panjang Record : 33 byte
 Jumlah Record : Data yang ada sekarang + pertambahan data *
 umur sistem
 $1239 + 12 * 12 * 13 = 3111$ Record
- Struktur :

Tabel 4.24

Spesifikasi Basis Data BuktiSetoran

No.	Nama Field	Jenis	Lebar	Desimal	Keterangan
1	No_Bukti_Setoran	Text	5		Nomor Bukti Setoran
2	Tgl_Bukti Setoran	Date	10		Tanggal Bukti Setoran
3	Simpanan_Sukarela	Currency	7		Simpanan Sukarela Anggota
4	No_Anggota	Text	5		Nomor Anggota

- 10) Nama File : Catat
 Media : Hardisk
 Isi : Data Jenis Simpanan dan Bukti Setoran
 Organisasi : Index_Sequential
 Primary Key : Kd_JenSim + No_Bukti_Setoran
 Panjang Record : 24 byte
 Jumlah Record : Data yang ada sekarang + penambahan data *
 umur sistem
 $1239 + 12 * 12 * 13 = 3111$ Record
 Struktur :

Tabel 4.25

Spesifikasi Basis Data Catat

No.	Nama Field	Jenis	Lebar	Desimal	Keterangan
1	Kd_JenSim	Text	5		Kode Jenis Simpanan
2	No_Bukti_Setoran	Text	5		Nomor Bukti Setoran
3	Nilai_Pkk	Currency	7		Nilai Simpanan Pokok
4	Nilai_Wjb	Currency	7		Nilai Simpanan Wajib

- 11) Nama File : FPP
 Media : Hardisk
 Isi : Data Formulir Permohonan Pinjaman
 Organisasi : Index_Sequential
 Primary Key : No_FPP
 Panjang Record : 57 byte
 Jumlah Record : Data yang ada sekarang + penambahan data *
 umur sistem
 $1239 + 56 * 12 * 13 = 9975$ Record
- Struktur :

Tabel 4.26

Spesifikasi Basis Data FPP

No.	Nama Field	Jenis	Lebar	Desimal	Keterangan
1	No_FPP	Text	5		Nomor Formulir Permohonan Pinjaman
2	Jaminan	Text	30		Jaminan Pinjman
3	Besar_Pinjaman	Currency	7		Besar Pinjaman
4	Tgl_FPP	Date	10		Tanggal Formulir Permohonan Pinjaman
5	Jngk_Wktu	Number	2		Jangka Waktu
6	No_Anggota	Text	5		Nomor Anggota
7	No_EPP	Text	5		Nomor Evaluasi Permohonan Pinjaman

- 12) Nama File : EPP
 Media : Hardisk
 Isi : Data Evaluasi Permohonan Pinjaman
 Organisasi : Index_Sequential
 Primary Key : No_EPP
 Panjang Record : 284 byte
 Jumlah Record : Data yang ada sekarang + pertambahan data *
 umur sistem
 $1239 + 56 * 12 * 13 = 9975$ Record
 Struktur :

Tabel 4.27

Spesifikasi Basis Data EPP

No.	Nama Field	Jenis	Lebar	Desimal	Keterangan
1	No_EPP	Text	5		Nomor Evaluasi Permohonan Pinjaman
2	Tmpt_Usaha	Text	20		Tempat Usaha
3	Tjuan_Penggunaan_Pnjman	Text	30		Tujuan Penggunaan Pinjaman
4	Pendapatan	Currency	8		Pendapatan Anggota
5	Pengeluaran	Currency	8		Pengeluaran Anggota
6	Ttl_Penghasilan_Perminggu	Currency	8		Total Penghasilan Perminggu
7	Kesan_Wawancara	Text	100		Kesan Wawancara
8	Kesimpulan	Text	100		Kesimpulan
9	No_FPP	Text	5		Nomor Formulir Permohonan Pinjaman

- 13) Nama File : FPC
 Media : Hardisk
 Isi : Data Formulir Program Pencairan
 Organisasi : Index_Sequential
 Primary Key : No_FPC
 Panjang Record : 34 byte
 Jumlah Record : Data yang ada sekarang + pertambahan data *
 umur sistem
 $1239 + 56 * 12 * 13 = 9975$ Record
 Struktur :

Tabel 4.28
 Spesifikasi Basis Data FPC

No.	Nama Field	Jenis	Lebar	Desimal	Keterangan
1	No_FPC	Text	5		Nomor Formulir Program Pencairan
2	Penerimaan	Currency	7		Nilai Penerimaan Anggota
3	Tgl_FPC	Date	10		Tanggal Formulir Program Pencairan
4	Administrasi	Currency	7		Biaya Administrasi
5	No_FPP	Text	5		Nomor Formulir Permohonan Pinjaman

- 14) Nama File : BukuBesarPinjaman
 Media : Hardisk
 Isi : Data Buku Besar Pinjaman
 Organisasi : Index_Sequential
 Primary Key : No_BBP
 Panjang Record : 36 byte
 Jumlah Record : Data yang ada sekarang + pertambahan data *
 umur sistem
 $1239 + 56 * 12 * 13 = 9975$ Record
 Struktur :

Tabel 4.29

Spesifikasi Basis Data BukuBesarPinjaman

No.	Nama Field	Jenis	Lebar	Desimal	Keterangan
1	No_BBP	Text	5		Nomor Buku Besar Pinjaman
2	Tgl_BBP	Date	10		Tanggal Buku Besar Pinjaman
3	Pinjaman_Ke	Number	2		Pinjaman Ke
4	Pinjaman_Lama	Currency	7		Pinjaman Lama
5	Pinjaman_Baru	Currency	7		Pinjaman Baru
6	No_FPC	Text	5		Nomor Formulir Program Pencairan

- 15) File : BuktiAngsuran
 Media : Hardisk
 Isi : Data BuktiAngsuran
 Organisasi : Index_Sequential
 Primary Key : No_BA
 Panjang Record : 19 byte
 Jumlah Record : Data yang ada sekarang + penambahan data *
 umur sistem
 $1239 + 56 * 12 * 13 = 9975$ Record
- Struktur :

Tabel 4.30

Spesifikasi Basis Data BuktiAngsuran

No.	Nama Field	Jenis	Lebar	Desimal	Keterangan
1	No_BA	Text	5		Nomor Bukti Angsuran
2	Nilai_Cicilan	Currency	7		Nilai Cicilan
3	Angsuran_Ke	Number	2		Angsuran Ke
4	No_BBP	Text	5		Nomor Buku Besar Pinjaman

4.7. Rancangan Layar

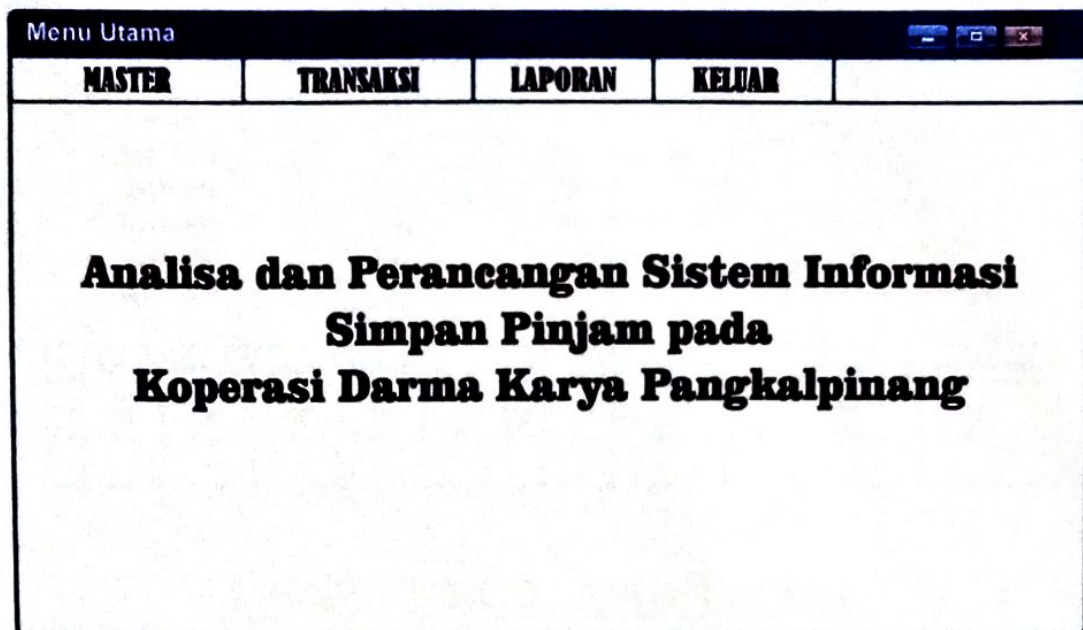

Gambar 4.16

Rancangan Layar Menu Utama

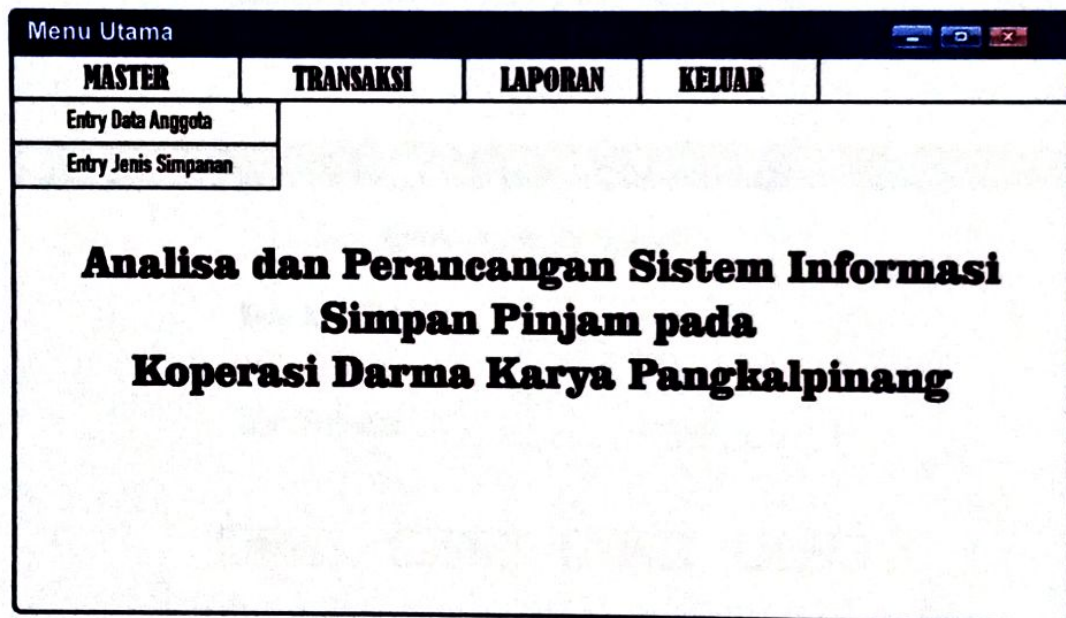

Gambar 4.17

Rancangan Layar Menu Master

Entry Data Anggota

Entry Data Anggota

No. Anggota
 Nama Lengkap
 Jenis Kelamin
 Tempat Lahir
 Tanggal Lahir
 Telp.

No. KTP
 Pendidikan Terakhir
 Pekerjaan
 Status Dalam Keluarga
 Nama Keluarga Dekat

No.	No. Anggota	Nama Lengkap	Jenis Kelamin	Tempat Lahir	Tanggal Lahir	Telp.	No. KTP	Pendidikan Terakhir	Pekerjaan	Status Dalam Keluarga	Nama Keluarga Dekat
Z	Z	Z	Z	Z	Z	Z	Z	Z	Z	Z	Z

Gambar 4.18

Rancangan Layar Entry Data Anggota

Entry Jenis Simpanan

Entry Jenis Simpanan

Kode Jenis Simpanan
 Jenis Simpanan
 Nilai Simpanan

Gambar 4.19

Rancangan Layar Entry Jenis Simpanan

Menu Utama

MASTER	TRANSAKSI	LAPORAN	KELUAR
Analisa Kope	Entry Formulir Permohonan Anggota	Sistem Informasi pada Pangkalpinang	
	Entry Formulir Permohonan Pinjaman		
	Entry Evaluasi Permohonan Pinjaman		
	Entry Formulir Program Pencairan		
	Entry Buku Besar Pinjaman		
	Cetak Bukti Pembayaran		
	Cetak Bukti Angsuran		
	Cetak Bukti Penerimaan Simpanan Anggota		
	Cetak Kartu Simpanan Anggota		
	Cetak Bukti Setoran		

Gambar 4.20

Rancangan Layar Menu Transaksi

Entry Formulir Permohonan Anggota

Entry Formulir Permohonan Anggota

No. Formulir Permohonan Anggota

Tanggal Formulir Permohonan Anggota

Simpanan Sakarela

Administrasi

Data Anggota

No. Anggota

Nama Lengkap

Jenis Kelamin

Tempat Lahir

Tanggal Lahir

Telp.

No. KTP

Pendidikan Terakhir

Pekerjaan

Status Dalam Keluarga

Nama Keluarga Dekat

Data Jenis Simpanan

Kode Jenis Simpanan

Jenis Simpanan

Jumlah

No.	Kode Jenis Simpanan	Jenis Simpanan	Jumlah
Z	Z	Z	Z

Gambar 4.21

Rancangan Layar Entry Formulir Permohonan Anggota

Entry Formulir Permohonan Pinjaman

Entry Formulir Permohonan Pinjaman

No. Formulir Permohonan Pinjaman	Auto
Jaminan	Input
Besar Pinjaman	Input
Tanggal Formulir Permohonan Pinjaman	SysDate
Jangka Waktu	Input

Data Anggota

No. Anggota	Tampil
Nama Lengkap	Tampil
Umur	Tampil
Alamat Domisili	Tampil
Alamat KTP	Tampil
Pekerjaan	Tampil

CARI

Data Evaluasi Permohonan Pinjaman

No. Evaluasi Permohonan Pinjaman	Tampil
Kesan Wawancara	Tampil
Kesimpulan	Tampil

CARI

SIMPAN **UBAH** **BATAL** **KELUAR**

Gambar 4.22

Rancangan Layar Entry Formulir Permohonan Pinjaman

Entry Evaluasi Permohonan Pinjaman

Entry Evaluasi Permohonan Pinjaman

No. Evaluasi Permohonan Pinjaman	Auto
Tempat Usaha	Input
Tujuan Penggunaan Pinjaman	Input
Pendapatan	Input
Pengeluaran	Input
Total Penghasilan Perminggu	Input
Kesan Wawancara	Input
Kesimpulan	Input

SIMPAN **UBAH** **BATAL** **KELUAR**

Gambar 4.23

Rancangan Layar Evaluasi Permohonan Pinjaman

Entry Formulir Program Pencairan

Entry Formulir Program Pencairan

No. Formulir Program Pencairan

Penerimaan

Tanggal Formulir Program Pencairan

Administrasi

Data Formulir Permohonan Pinjaman

No. Formulir Permohonan Pinjaman

Nama

Pinjaman

Gambar 4.24

Rancangan Layar Entry Formulir Program Pencairan

Entry Buku Besar Pinjaman

Entry Buku Besar Pinjaman

No. Buku Besar Pinjaman

Tanggal Buku Besar Pinjaman

Pinjaman Ke

Pinjaman Lama

Pinjaman Baru

Saldo

Data Formulir Permohonan Pinjaman

No. Formulir Permohonan Pinjaman

Nama

Pinjaman

Gambar 4.25

Rancangan Layar Entry Buku Besar Pinjaman

Cetak Bukti Pembayaran

Cetak Bukti Pembayaran

No. Bukti Pembayaran

Tanggal Bukti Pembayaran

Data Formulir Permohonan Anggota

No. Formulir Permohonan Anggota

Nama

Pekerjaan

Alamat

Simpanan Sukarela

Gambar 4.26

Rancangan Layar Cetak Bukti Pembayaran

Cetak Bukti Angsuran

Cetak Bukti Angsuran

No. Bukti Angsuran

Nilai Cicilan

Angsuran Ke

Data Buku Besar Pinjaman

No. Buku Besar Pinjaman

Nama

Pinjaman Ke

Tempat Jualan

Pinjaman Pokok

Gambar 4.27

Rancangan Layar Cetak Bukti Angsuran

Cetak Bukti Penarikan Simpanan Anggota

Cetak Bukti Penarikan Simpanan Anggota

No. Bukti Penarikan Simpanan Anggota

Tanggal Bukti Penarikan Simpanan Anggota

Penarikan Wajib

Penarikan Sukarela

Data Anggota

No. Anggota

Nama

Gambar 4.28

Rancangan Layar Cetak Bukti Penarikan Simpanan Anggota

Cetak Kartu Simpanan Anggota

Cetak Kartu Simpanan Anggota

No. Kartu Simpanan Anggota

Tanggal Kartu Simpanan Anggota

Penarikan Wajib

Penarikan Sukarela

Data Anggota

No. Anggota

Nama

Pekerjaan

Umur

Simpanan Sukarela

Gambar 4.29

Rancangan Layar Cetak Kartu Simpanan Anggota

Cetak Bukti Setoran

No. Bukti Setoran
 Tanggal Bukti Setoran
 Simpanan Sukarela

Data Jenis Simpanan

Kode Jenis Simpanan
 Jenis Simpanan
 Jumlah

Data Anggota

No. Anggota
 Nama

No.	Kode Jenis Simpanan	Jenis Simpanan	Jumlah
Z	Z	Z	Z

Gambar 4.30

Rancangan Layar Cetak Bukti Setoran

Menu Utama

MASTER	TRANSAKSI	LAPORAN	KELUAR
		Laporan Anggota	
		Laporan Pinjaman	
		Laporan Simpanan	

**Analisa dan Perancangan Sistem Informasi
 Simpan Pinjam pada
 Koperasi Darma Karya Pangkalpinang**

Gambar 4.31

Rancangan Layar Menu Laporan

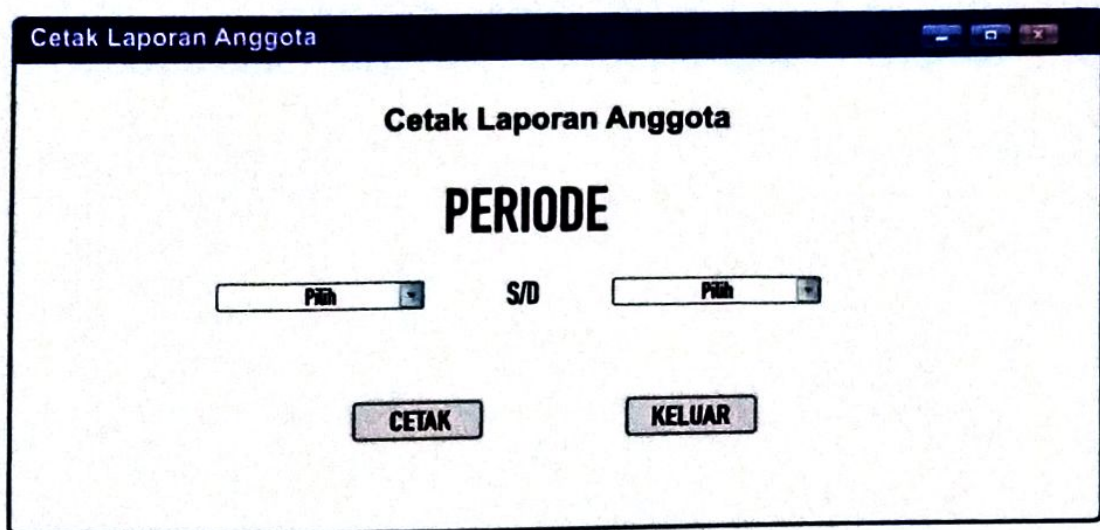

Cetak Laporan Anggota

Cetak Laporan Anggota

PERIODE

Pilih S/D Pilih

CETAK KELUAR

Gambar 4.32

Rancangan Layar Laporan Anggota

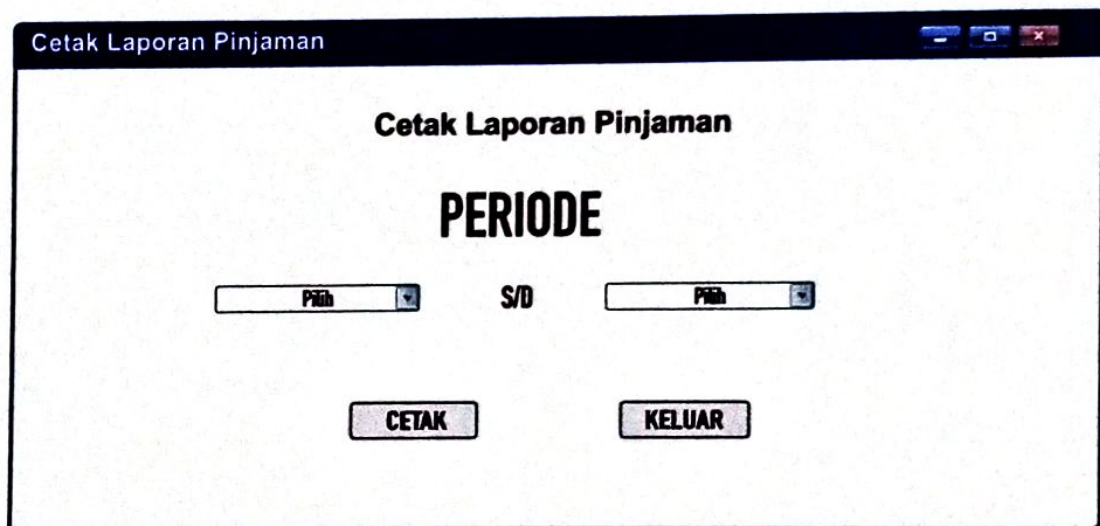

Cetak Laporan Pinjaman

Cetak Laporan Pinjaman

PERIODE

Pilih S/D Pilih

CETAK KELUAR

Gambar 4.33

Rancangan Layar Laporan Pinjaman

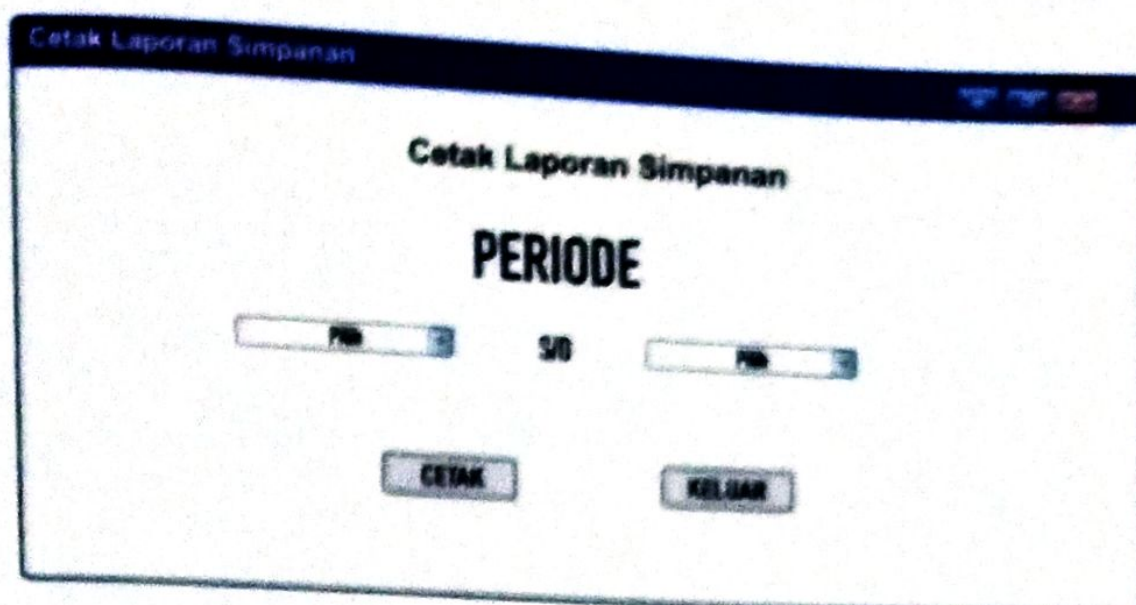

Gambar 4.34
Rancangan Layar Laporan Simpanan